

Always here to help you

Register your product and get support at
www.philips.com/welcome



SCF875



EN	User manual	1	ID	Buku Petunjuk Pengguna	75
DE	Benutzerhandbuch	23	TH	คู่มือผู้ใช้	99
FR	Mode d'emploi	49	VI	Hướng dẫn sử dụng	120

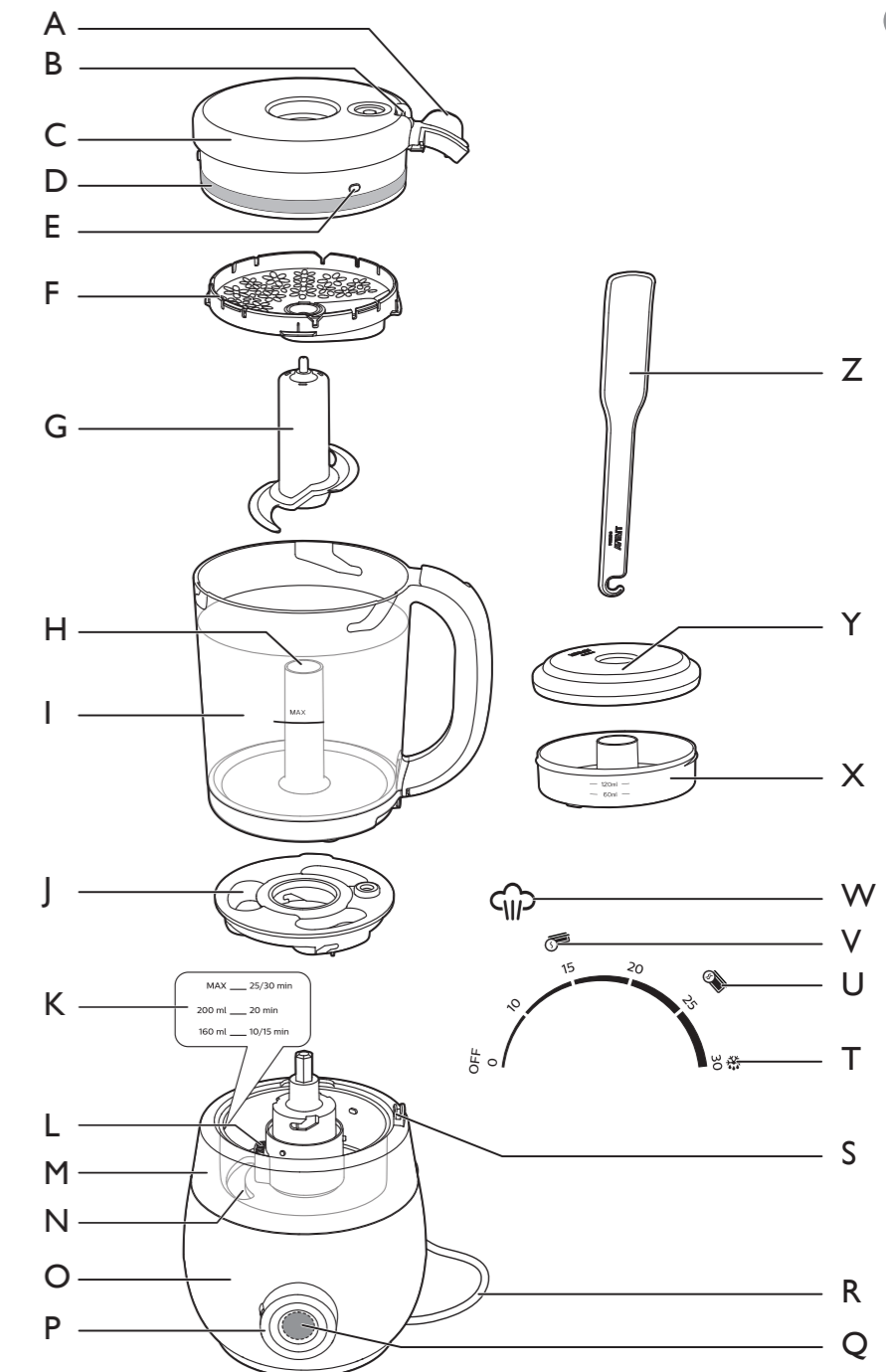

1

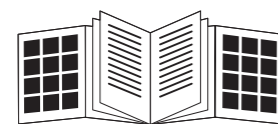

Specifications are subject to change without notice
 © 2015 Koninklijke Philips N.V.
 All rights reserved.

4241 350 00771

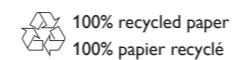

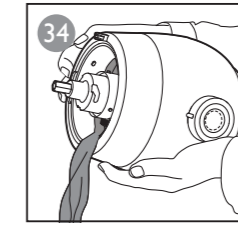
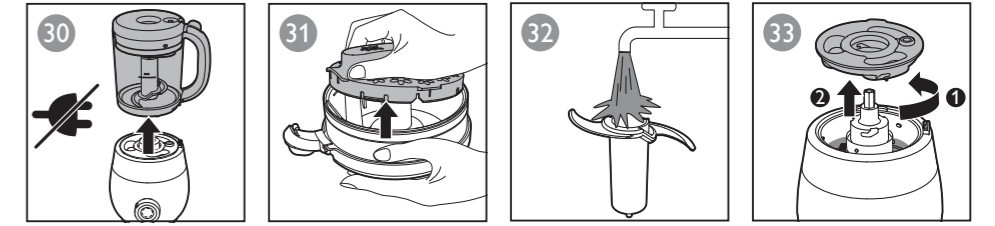
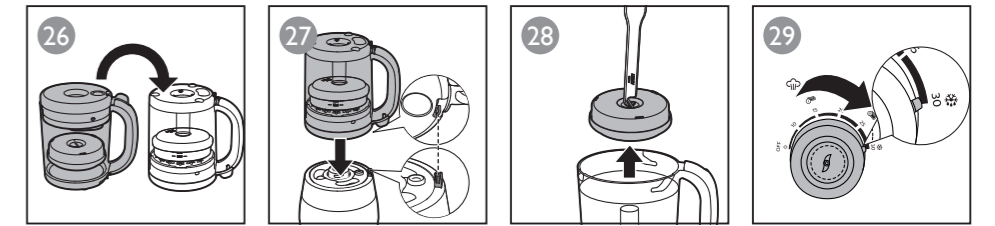
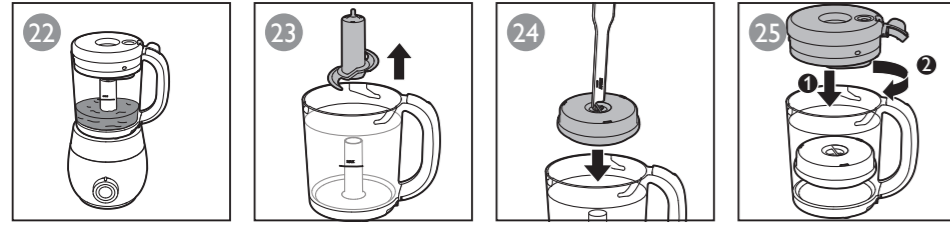
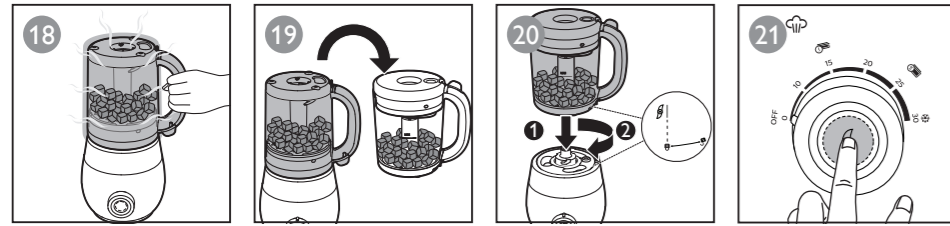
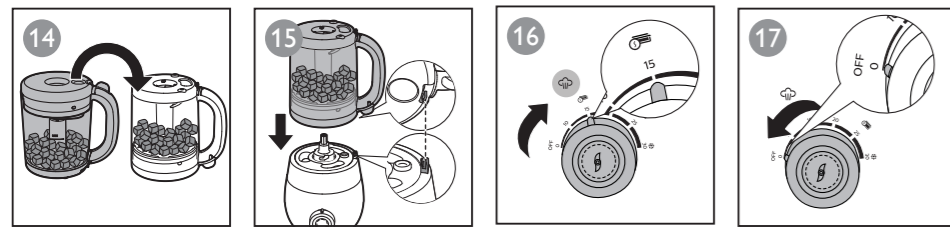
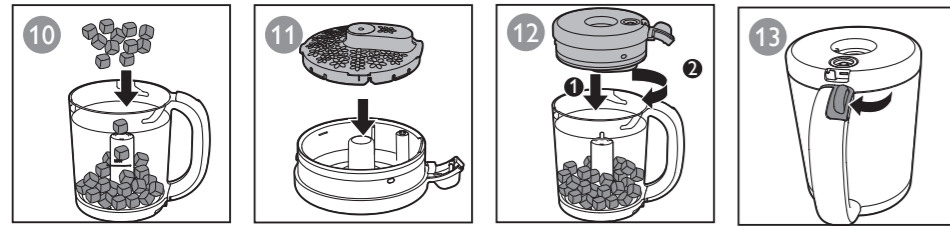
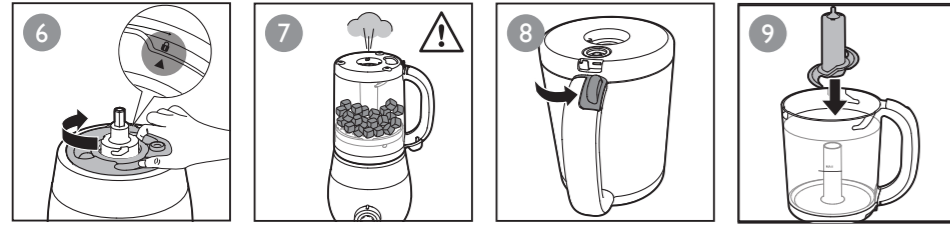
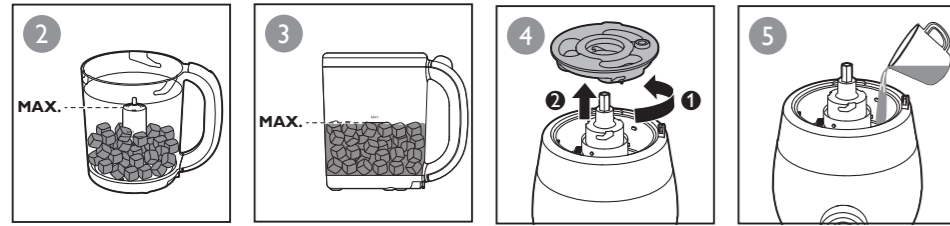

Refer to the pictures on the folded pages at the front and back of the user manual.



Contents

Important	2
Introduction	7
General description	7
Before first use	8
Using the appliance	8
Ingredients and steaming time	15
Cleaning and descaling	16
Storage	18
Recycling	18
Guarantee and service	18
Troubleshooting	18
Technical specifications	22

Important

Read this user manual carefully before you use the appliance and save it for future reference.

Danger

- Never immerse the main unit in water or any other liquid. Do not rinse it under the tap.

Warning

- Check that the voltage indicated on the appliance corresponds to the local mains voltage before you connect the appliance.
- Do not use the appliance if the plug, the power cord or the appliance itself is damaged. If the power cord is damaged, you must have it replaced by Philips; a service center authorised by Philips or similarly qualified persons in order to avoid a hazard.
- This appliance can be used by persons with reduced physical, sensory or mental capabilities or lack of experience and knowledge if they have been given supervision or instruction concerning use of the appliance in a safe way and if they understand the hazards involved.
- Children shall not play with the appliance (including the accessories).
- This appliance shall not be used by children. Keep the appliance and its cord out of reach of children (including the accessories).
- Cleaning and user maintenance shall not be made by children.
- Do not touch the blades, especially when the appliance is plugged in. The blades are very sharp.
- Take care when handling the sharp blades, emptying the jar, and during cleaning.
- If the blades become stuck, unplug the appliance before you remove the ingredients blocking the blades.
- The appliance gets hot during or shortly after steaming (especially surfaces with this symbol “”) and may cause burns when touched. Only lift the jar by its handle.

- Hot steam comes out of the jar during steaming and when its lid is removed.
- Beware of hot steam that comes out of the water tank when you open its lid.
- When the steaming cycle is finished, hot steam will continue to come out of the steam outlet on the water tank lid and the steam hole in the jar for some time. Be careful when you lift the jar off the main unit.
- If the appliance is used improperly, hot steam could escape from the edge of the water tank lid. Refer to the “Troubleshooting” chapter for preventing or resolving this.
- Take extra caution when pouring hot liquid into the jar as the liquid may splash.
- Always put previously blended food in the storage pot if you want to reheat or defrost food with this appliance.
- Do not use this appliance to chop hard and sticky ingredients.
- Never use bleach or chemical sterilizing solutions/tablets in the appliance.
- Never use scouring pads, abrasive cleaners or aggressive liquids such as gasoline, acetone or alcohol to clean the appliance.
- Always let the appliance cool down for 10 minutes after one steaming cycle before you start steaming again.
- Do not let the appliance blend for more than 30 seconds at a time. If you have not finished blending after 30 seconds, release the button to stop blending and wait a few seconds before you continue. If the main unit becomes hot, let it cool down for a few minutes before you continue.
- Never put water or any other liquid in the jar for steaming to avoid damaging the appliance.
- Always remove the storage pot lid before using the pot to heat up food in a microwave.

4 ENGLISH

Caution

- Never use any accessories or parts from other manufacturers or that Philips does not specifically recommend. If you use such accessories or parts, your guarantee becomes invalid.
- Do not place the appliance on or near an operating or still hot stove or cooker.
- Always unplug the appliance when it is left unattended and before assembling, disassembling, cleaning or handling moving parts.
- Always unplug the appliance and let it cool down before you clean it.
- Always turn the control knob to the off position (**OFF**) every time after steaming, reheating, or defrosting.
- Never use the jar or any other part of the appliance (except the storage pots) in a microwave, as the metal parts of the jar handle and blade unit are not suitable for this use.
- Never sterilize the jar or any other part of the appliance (except the storage pots) in a sterilizer or in a microwave, as the metal parts of the jar handle and blade unit are not suitable for this use.
- This appliance is intended for household use only. If the appliance is used improperly or for professional or semi-professional purposes or if it is not used according to the instructions in the user manual, the guarantee becomes invalid and Philips refuses any liability for damage caused.
- Place the appliance on a stable, horizontal, and level surface. The appliance emits hot steam during use. Make sure there is enough free space around it to prevent damage to cabinets or other objects.
- Do not use the appliance if it has fallen or is damaged in any way. Take it to an authorized Philips service center for repair.
- Never use the steam function without water in the water tank.

- Make sure that the water in the tank does not exceed the MAX water level marking on the side of the water tank (250 ml) or the MAX water level indication in the water tank.
- Make sure the water tank lid is correctly locked before putting the jar on the main unit.
- When you steam ingredients, make sure that you do not fill the jar beyond the top of the gray blade unit (fig. ②).
- When you blend liquids, do not exceed the **MAX** fill level indicated on the jar (720 ml) (fig. ③).
- Do not lift and move the appliance while it is in operation.
- Do not insert any object into the steam outlet on the water tank lid or the steam inlet on the jar lid.
- Never refill the water tank during steaming, as hot water and steam may come out of the appliance.
- Always make sure that the jar lid has cooled down after steaming before you open it to add more ingredients for blending.
- Never run this appliance's power supply through an external switching device, such as a timer, or connect it to a circuit that is regularly switched on and off.
- Always check the temperature of the cooked food on the back of your hand to make sure it is safe for your baby.
- Always check the consistency of the food for your baby. For guidance on what food consistencies are appropriate for different ages, refer to the professional weaning advice that comes with this appliance, or seek advice from a doctor or consultant.
- Only use the provided spatula for taking food out of the jar.
- Regular descaling prevents damage to the appliance.
- The storage pot provided with this appliance is not a children feeding utensil. Do not feed children directly from the storage pot.
- Before using the storage pot, clean it thoroughly, and then sterilize it with a Philips Avent sterilizer or place the storage pot in boiling water for 5 minutes. This is to

6 ENGLISH

- ensure hygiene. Make sure that there is enough water in the container when using boiling water to sterilize the storage pot, and that the pot does not contact the container for too long, to avoid heat deformation.
- Make sure that the amount of food in the storage pot does not exceed the maximum scale marked on the side of the pot, otherwise the pot may leak.
 - When reheating or defrosting food, make sure that the storage pot lid is closed tightly before putting the storage pot in the jar, otherwise the pot may leak when you take it out of the jar.
 - Heating food with the provided storage pot in a microwave may produce localized high temperatures in the food and may affect its nutritional value. Always stir heated food to ensure even heat distribution and test the temperature before serving.
 - Do not select the grill function if you use a combination microwave (with grill function) to reheat or defrost food with the storage pots. If you have just finished a grilling process, wait until the microwave has cooled down before putting the storage pots in it, as the residual heat can cause damage to the storage pots.

Safety systems

For your safety during use, this appliance is equipped with a built-in safety lock. This appliance will only function if all parts have been assembled correctly. Assembling all parts correctly will disarm the built-in safety lock.

This appliance is also equipped with an overheat safety stop function. Overheating can occur if the time between two steaming cycles is too short. If the appliance's overheat safety stop activates during a steaming cycle, turn the control knob back to the off position (**OFF**) and let the appliance cool down for a few minutes. After this, you can use the appliance again.

Electromagnetic fields (EMF)

This Philips appliance complies with all applicable standards and regulations regarding exposure to electromagnetic fields.

Introduction

Congratulations on your purchase and welcome to Philips Avent! To fully benefit from the support that Philips Avent offers, register your product at www.philips.com/welcome.

This 4-in-1 healthy baby food maker helps all parents in preparing nutritious meals for their babies with steaming and blending functions combined in one appliance. You can also use the baby food maker to defrost and warm up baby food.

General description

Product overview (fig. ①)

- A** Lid tab
- B** Connector on the jar lid
- C** Jar lid
- D** Sealing ring
- E** Locking pin
- F** Sieve
- G** Blade unit
- H** Blade unit holder
- I** Jar
- J** Water tank lid
- K** Water level markings
- L** MAX water level indication
- M** Water tank (not detachable)
- N** Boiler
- O** Main unit
- P** Control knob
- Q** Blending button
- R** Power cord
- S** Locking area on the water tank

Controls overview (fig. ①)

- T** Defrost setting
- U** Reheat setting for the 240 ml storage pot
- V** Reheat setting for the 120 ml storage pot
- W** Steaming light

Accessories (fig. ①)

- X** Storage pot
- Y** Storage pot lid
- Z** Spatula

Before first use

- 1 Remove all packaging material from the appliance.
- 2 Clean all parts thoroughly before first use. Refer to the chapter “Cleaning and descaling”.
- 3 We recommend running one steaming cycle with an empty jar before using the appliance for the first time. Refer to chapters “Filling the water tank” and “Steaming”.

Using the appliance

Caution

- Always check the temperature of the cooked food on the back of your hand to make sure it is safe for your baby.

This appliance is intended for steaming fresh, solid ingredients and blending them to the consistency of your choice. Please refer to the enclosed recipe booklet for some tasty and nutritious recipe ideas. The appliance can also be used for just steaming or blending only. For blending only, refer to the chapter “Blending without steaming”.

This appliance can also be used to defrost or reheat cooked food that has been stored in the specially designed storage pots. Always use these storage pots to defrost or reheat blended foods. Defrosting or reheating without the storage pots will cause the food to drop through the sieve into the jar lid.

Never put the jar with blended food inside in the steaming position on the main unit.

Never steam the same batch of raw ingredients for longer than 30 minutes or more than once.

This appliance is NOT intended for the following purposes.

- Steaming frozen raw ingredients
- Steaming previously blended food without the storage pot
- Steaming the same ingredients for more than 30 minutes
- Cooking rice and pasta
- Blending first, then steaming
- Heating or reheating liquids such as soup, sauces or water
- Keeping food warm for several hours
- Cutting hard ingredients such as ice cubes and sugar cubes, or sticky ingredients like cheese

Filling the water tank

Note

- Make sure that the water in the tank does not exceed the MAX water level marking on the side of the water tank (250 ml) or the MAX water level indication in the water tank.
- We recommend using soft or purified water, as the minerals in mineral or tap water cause limescale buildup to occur more quickly inside the water tank.
- Except for materials needed for descaling, never put any liquids other than water in the water tank.

- 1 Turn the water tank lid counterclockwise to open the water tank (fig ④), then follow the water level markings on the water tank and fill with water to the required level according to the chapter “Ingredients and steaming time” in the user manual or the enclosed recipe booklet (Fig. ⑤).
- 2 Put the water tank lid on the water tank and turn the lid clockwise to lock it securely in place (Fig. ⑥).
 - ↳ When the water tank lid is correctly locked in place, the ▲ icon on the water tank lid will line up with the 🔒 icon on the water tank.

Note

-  Always make sure that you have locked the water tank lid before the appliance starts operating.

Steaming

Caution

- Hot steam or hot water can burn your fingers. Do not touch, and never let children touch any hot parts of the appliance or the steam coming from the top of the appliance, as this may cause scalding. (Fig. ⑦).

Note

- Always defrost frozen raw ingredients before placing them in the jar for steaming. Shake off any excess water from the defrosted ingredients before placing them in the jar.
- Do not fill past the top edge of the gray blade unit when adding ingredients.
- Never put water or any other liquid in the jar for steaming to avoid damaging the appliance.
- The appliance will not start steaming if the jar is not correctly locked in place.
- Make sure that the sealing ring is assembled around the jar lid before steaming, and that the flat side of the sealing ring is facing out.

10 ENGLISH

- 1 Push the lid tab counterclockwise to release the lid from the jar (Fig. ⑧).
- 2 If the blade unit is not in the jar, put it on the blade unit holder in the jar (Fig. ⑨).
- 3 We recommend cutting solid ingredients into small pieces (cubes not bigger than 1cm).
- 4 Put the ingredients in the jar (Fig. ⑩).
- 5 Press the sieve into the jar lid (Fig. ⑪).
- 6 Place the jar lid on the jar and turn it clockwise to close it securely (Fig. ⑫).

Note

- The jar has grooves that help smoothly guide the locking pins and lock the lid in place. Make sure that the lid tab slides into the handle of the jar (Fig. ⑬).

- 7 If you have not yet filled the water tank with water for steaming, refer to the chapter “Filling the water tank” and add water to the water tank before putting the jar on the main unit.

Note

- Make sure the water tank lid is correctly locked in place before placing the jar on the main unit.

- 8 Flip the jar over with the jar lid on the bottom (Fig. ⑭).
- 9 Align the connector on the jar lid to the locking area on the water tank, and then place the jar on the main unit with the jar lid on the bottom (Fig. ⑮). Press the jar downwards to lock it firmly on the main unit, and make sure the handle is on the right-hand side.
- 10 If the control knob is not in the off position (OFF), turn it to the off position first.
- 11 Plug in the appliance.
- 12 Turn the control knob to select the steaming time you need (Fig. ⑯). Refer to the table in the chapter “Ingredients and steaming time” and the recipe booklet for the recommended steaming time.
 - ↳ The steaming light  will turn white to indicate that the appliance is steaming.
 - ↳ When the steaming cycle is finished, the appliance will beep and the steaming light will go out.
- 13 Turn the control knob back to the off position (OFF) (Fig. ⑰). Wait 2 minutes, or until there is no more steam coming from the top of the appliance before removing the jar.

Caution





- If you intend to start another steaming cycle, let the appliance cool down for 10 minutes, and empty any remaining water out of the water tank before you refill and start a new steaming cycle.

- 14** To blend the steamed ingredients, refer to chapter “Blending after steaming”.
- 15** There may still be some water remaining in the water tank after a steaming cycle. This is normal. Wait until the appliance cools down to room temperature, then empty the water tank of all residual water. To empty or clean the water tank, refer to the chapter “Cleaning and descaling”.

Blending after steaming

! Caution

- The jar and the lid will become hot after the steaming cycle. Only hold the jar by the specially designed heat-resistant handle. (Fig. ⑱).
- Always make sure that the lid of the jar is correctly closed and locked in place while the appliance is in use.
- Always make sure that the jar lid has cooled down after steaming before you open it to add more ingredients (do not fill past the top edge of the gray blade unit), or to remove the remaining water from the jar.
- If you have added additional liquids, never put the jar in the steam position, as the liquid will go through the sieve.

- 1** From the steaming position, lift the jar by the handle and turn it upside down (Fig. ⑲). Shake the jar to allow the steamed ingredients to move to the bottom of the jar where the blending blades are.
- 2** If needed, remove the jar lid and add additional ingredients for blending (e.g. water for purees or additional cooked ingredients like rice or pasta). Place the jar lid back on the jar before you start blending.
- 3** Place the jar on the main unit with the lid on the top, align the  icon on the jar with the  icon on the main unit, and turn the jar clockwise to securely lock it in place on the main unit (Fig. ⑳). Make sure the handle is on the right-hand side.
 - ↳ When the jar is correctly locked in place on the main unit, the  icon on the jar will line up with the  icon on the main unit.
- 4** Push and hold the blending button to start blending until the ingredients are blended to the consistency of your choice (Fig. ㉑).

! Caution

- Do not let the appliance blend for more than 30 seconds at a time. If you have not finished blending after 30 seconds, release the button to stop blending and wait a few seconds before you continue. If the main unit becomes hot, let it cool down for a few minutes before you continue.

- 5** When you have finished blending, release the blending button (Fig. ㉒).
- 6** Unplug the appliance.
- 7** Remove the blended food from the jar. If necessary, use the spatula included with this appliance.

Blending without steaming

This appliance is intended for the following purposes.

- Pureeing steamed and cooked ingredients
- Blending fluids and fruits



Caution

- The appliance is not intended for cutting hard ingredients such as ice cubes and sugar cubes or sticky ingredients like cheese.
- If you have added liquids to the jar, never put the jar in the steam position, as the liquid will go through the sieve.



Note



- When blending ingredients with fluids, make sure you do not fill the jar past the **MAX** fill level indicated on the jar.
- Do not fill past the top edge of the gray blade unit when adding ingredients.
- Never put the jar with blended food inside in the steaming position on the main unit.
- If the ingredients stick to the wall of the jar, or if the blended ingredients are still too solid, release the blending button, remove the jar from the main unit, and loosen the ingredients with the spatula or add some liquid (e.g. drinking water) until the blended food has the right consistency for your baby's age. When adding liquid in the jar, do not fill the jar past the **MAX** fill level indicated on the jar.
- Make sure that the blended baby food has the right consistency before you serve it. For guidance on what food consistencies are appropriate for different ages, refer to the professional weaning advice that comes with this appliance, or seek advice from a doctor or consultant.
- Do not process large quantities of solid ingredients at the same time. Process these ingredients in a series of small batches to get a finer texture.

- 1 Put the blade unit on the blade unit holder in the jar (Fig. ⑨).
- 2 Cut solid ingredients into small pieces (cubes not bigger than 1 cm) before you put them in the jar.
- 3 Put the ingredients in the jar (Fig. ⑩).
- 4 Press the sieve into the jar lid (Fig. ⑪).
- 5 Place the lid on the jar and turn it clockwise to close it securely (Fig. ⑫).



Note

- The jar has grooves that help smoothly guide the locking pins and lock the lid in place. Make sure that the lid tab slides into the handle of the jar (Fig. ⑬).

- 6 Place the jar on the main unit with the lid on the top, align the  icon on the jar with the  icon on the main unit, and turn the jar clockwise to securely

lock it in place on the main unit (Fig. 20). Make sure the handle is on the right-hand side.

↳ When the jar is correctly locked in place on the main unit, the  icon on the jar will line up with the  icon on the main unit.

- 7** Push and hold the blending button to start blending until the food is properly blended (Fig. 21).

Caution

- Do not let the appliance blend for more than 30 seconds at a time. If you have not finished blending after 30 seconds, release the button to stop blending and wait a few seconds before you continue. If the main unit becomes hot, let it cool down for a few minutes before you continue.

- 8** When you have finished blending, release the blending button (Fig. 22).

- 9** Unplug the appliance.

- 10** Remove the blended food from the jar. If necessary, use the spatula included with this appliance.

Reheating

A 120 ml storage pot is included with the appliance. Use the storage pot to reheat the baby food you have made with the appliance.

Note

- A pack (SCF876) containing 2 storage pots with capacity of 120 ml and 240 ml can be purchased separately in some markets.
- Always put previously blended food in the storage pot to reheat.
- Make sure that the sealing ring is assembled around the jar lid before reheating, and that the flat side of the sealing ring is facing out.

- 1** Pour the appropriate amount of water into the water tank.

↳ If you are using the 120 ml storage pot, pour 160 ml of water into the water tank (i.e. to the water level marking for 10/15 min.) ; if you are using the 240 ml storage pot (purchased separately), pour water to the MAX water level marking indicated on the side of the water tank or the MAX water level indication in the water tank.

- 2** Put the water tank lid on the water tank and turn the lid clockwise to lock it securely in place (Fig. 6).

↳ When the water tank lid is locked correctly in place, the  icon on the water tank lid will line up with the  icon on the water tank.

- 3** Take the blade unit out of the jar (Fig. 23).

- 4** Flip the storage pot over and place it onto the blade unit holder in the jar (Fig. 24).

- 5** Place the jar lid on the jar and turn it clockwise to close it securely (fig. 25).

14 ENGLISH



Note

- The jar has grooves that help smoothly guide the locking pins and lock the lid in place. Make sure that the lid tab slides into the handle of the jar (Fig. 13).

6 Flip the jar over with the jar lid on the bottom (Fig. 26).

7 Align the connector on the jar lid to the locking area on the water tank, and then place the jar on the main unit with the jar lid on the bottom (Fig. 27). Press the jar downwards to lock it firmly on the main unit, and make sure the handle is on the right-hand side.



Note

- Make sure the water tank lid is correctly locked in place before placing the jar on the main unit.

8 If the control knob is not in the off position (OFF), turn it to the off position first.

9 Plug in the appliance.

10 Turn the control knob to select the reheat time that matches with the storage pot placed in the jar (Fig. 16).

- ↳ Choose 15 minutes (5) if using the 120 ml storage pot; choose 25 minutes (8) if using the 240 ml storage pot (purchased separately).
- ↳ The steaming light will turn white to indicate that the appliance is reheating.

11 When the reheating cycle is finished, the appliance will beep and the steaming light will turn off.

12 Turn the control knob back to the off position (OFF) (Fig. 17). Wait 2 minutes, or until there is no more steam coming from the top of the appliance before removing the jar.

13 Open the jar lid, and use the hook on the spatula to take the storage pot out (Fig. 28).

14 There may still be some water remaining in the water tank after a reheating cycle. This is normal. Wait until the appliance cools down to room temperature, then empty the water tank of all residual water. To empty or clean the water tank, refer to the chapter “Cleaning and descaling”.



Defrosting

If you have used the special storage pots to freeze blended food, you can use the appliance to gently defrost the frozen food.



Note

- Always put previously blended food in the storage pot to defrost.
- Make sure that the sealing ring is assembled around the jar lid before defrosting, and that the flat side of the sealing ring is facing out.

- 1 Fill the water tank with water up to the MAX water level marking indicated on the side of the water tank or the MAX water level indication in the water tank.
- 2 Follow steps 2 to 8 in the chapter “Reheating”.
- 3 Turn the control knob and select 30 minutes  (Fig. 29).
 - ↳ The steaming light  will turn white to indicate that the appliance is defrosting.
- 4 When the defrosting cycle is finished, the appliance will beep and the steaming light  will turn off.
- 5 Turn the control knob back to the off position (OFF) (Fig. 17). Wait 2 minutes, or until there is no more steam coming from the top of the appliance before removing the jar.
- 6 Open the lid and use the hook on the spatula to take the storage pot out (Fig. 28).
- 7 There may still be some water remaining in the water tank after a defrosting cycle. This is normal. Wait until the appliance cools down to room temperature, then empty the water tank of all residual water. To empty or clean the water tank, refer to chapter “Cleaning and descaling”.



Note

- Only defrost the same batch of food once.
- After defrosting, we recommend running another reheating cycle to thoroughly heat up the food.

Ingredients and steaming time

Type of food	Ingredient	Approximate steaming time (min.)*	Water level in the water tank (ml)
Fruit	Apple	15	160
	Orange/mandarin	15	160
	Peach	10	160
	Pear	15	160
	Pineapple	20	200
	Plum	10	160
	Strawberry	15	160
	Vegetables	Asparagus	15
Broccoli		15	160
Carrot		20	200
Cauliflower		15	160
Celery		15	160
Eggplant		15	160
Fennel		15	160
French beans		20	200

16 ENGLISH

Type of food	Ingredient	Approximate steaming time (min.)*	Water level in the water tank (ml)
	Leek	15	160
	Onion	15	160
	Peas	15	160
	Pepper	15	160
	Potato	20	200
	Pumpkin	15	160
	Spinach	15	160
	Swede	15	160
	Sweet corn	15	160
	Sweet potato	15	160
	Tomato	15	160
	Turnip	15	160
	Zucchini	15	160
Meat	Chicken, beef, lamb, pork etc.	20	200
Fish	Salmon, whiting, sole, cod, trout etc.	15	160

* Steam times may vary. The approximate timings are based on all ingredients being cut into small cubes, no larger than 1cm, and a total weight of 250g.

Cleaning and descaling

Cleaning



Caution

- Clean the appliance after every use.
- Never immerse the main unit in water. Never rinse the main unit under the tap.
- Never use bleach or chemical sterilizing solutions/tablets in the appliance.
- Never use scouring pads, abrasive cleaners or aggressive liquids such as gasoline, acetone or alcohol to clean the appliance.



Note

- All parts, except the main unit, can also be cleaned in the dishwasher.
- Always assemble the sealing ring around the jar lid after you have removed it for cleaning, and make sure the flat side of the sealing ring is facing out.

- 1 Unplug the appliance and remove the jar from the main unit (Fig. 30).
- 2 Push the lid tab counterclockwise to release the jar lid from the jar (Fig. 8).
- 3 Grab the protrusion on the sieve and pull one side of the sieve out first, and then release the sieve from the jar lid (Fig. 31).
- 4 Disassemble the sealing ring from the jar lid for cleaning when necessary.
- 5 Remove the blade unit (Fig. 23).
- 6 Thoroughly clean the blade unit under the tap immediately after use. Make sure you also rinse the inside of the blade unit tube (Fig. 32).

! Caution

- Handle the blade unit very carefully. The cutting edges are very sharp.

- 7 Turn the water tank lid counterclockwise and remove it from the water tank (Fig. 33).
- 8 Wash the water tank lid under the tap.
- 9 Pour out any excess water in the tank. If necessary, pour fresh water into the water tank (Fig. 5) and flush it out (Fig. 34). Repeat as necessary until the water tank is clean.
- 10 Clean all other parts that come into contact with food in hot water with detergent immediately after use.
- 11 Dry the main unit and all parts after washing.

Descaling the water tank

For optimum performance, we recommend descaling the appliance every 4 weeks. To reduce the build up of limescale, we recommend using soft or purified water for steaming, reheating or defrosting.

To descale the appliance, follow the descaling instructions below.

- 1 Make sure the appliance is switched off.
- 2 Mix 80 ml of white vinegar (6% acetic acid) with 80 ml of water, or you can use citric acid with warm water to descale the water tank.
- 3 Add the solution to the boiler in the water tank.
- 4 Put the water tank lid on the water tank and turn the lid clockwise to lock it securely in place.
- 5 Wait for 6 hours/overnight or until all limescale has dissolved.
- 6 Pour the used solution out of the water tank (Fig. 34).
- 7 If the limescale buildup has not completely dissolved, repeat the descaling cycle from step 1 to 6 in this chapter.
- 8 Pour some fresh water into the water tank (Fig. 5) and flush it out (Fig. 34). Repeat as necessary until the water tank is clean.
- 9 Rinse the water tank lid thoroughly under the tap.
- 10 Fill the water tank with 200 ml of water and let the appliance complete a 20-minute steaming cycle with the empty jar before you use the appliance with food again.

Storage

- 1 Empty the water tank before you store the appliance (Fig. 34).
- 2 Make sure all parts are clean and dry before you store the appliance (refer to the chapter “Cleaning and descaling”).
- 3 Store the appliance with the blade unit in the jar to prevent damage.
- 4 Always make sure that the lids for both the water tank and the jar are correctly locked in place for storage.

Recycling



This symbol means that this product shall not be disposed of with normal household waste (2012/19/EU).

Follow your country's rules for the separate collection of electrical and electronic products. Correct disposal helps prevent negative consequences for the environment and human health.

Guarantee and service

If you need information or if you have problems, please visit the Philips website at www.philips.com/avent or contact the Philips Customer Care Center in your country (refer to the enclosed worldwide guarantee leaflet for details). If there is no Customer Care Center in your country, go to your local Philips dealer.



Troubleshooting

This chapter summarizes the most common problems you could encounter with the appliance. If you are unable to solve the problem with the information below, contact the Consumer Care Center in your country.

Problem	Possible cause	Solution
The appliance does not work.	This appliance is equipped with a safety lock. This appliance will not work if the parts are not assembled correctly onto the main unit.	Assemble all parts correctly. Before steaming, the jar should be placed on the main unit vertically with the jar lid on the bottom; before blending, put the jar on the main unit with the lid on the top, and lock the jar by turning it clockwise.
The steaming light  does not turn on.	The appliance is not connected to the power supply.	Put the plug in the outlet.

Problem	Possible cause	Solution
	The jar is not placed on the main unit correctly.	Place the jar on the main unit correctly with the jar lid on the bottom.
	You have started a second steaming cycle immediately after the previous one has finished.	Switch off the appliance and allow it to cool down for 10 minutes before you start a second steaming cycle.
	The control knob has not been turned to the off position (OFF) after the previous steaming cycle was finished.	Turn the control knob to the off position (OFF) first, and then turn it again to choose the operating time.
The water tank gives off an unpleasant smell during the first few times of use.	You have not pre-washed the water tank before use.	Refer to the chapter “Cleaning and descaling” to clean the water tank, and then finish a steaming cycle with an empty jar.
The appliance does not generate steam.	You have not put water in the water tank.	Switch off and unplug the appliance, and then add water to the water tank.
	There is too much limescale buildup in the water tank.	Descal the water tank. Refer to the section “Descaling” in the chapter “Cleaning and descaling”.
Steam is leaking from the water tank.	The water tank lid is not closed correctly.	Close the water tank lid correctly. Make sure the ▲ icon on the water tank lid is lined up with the 🔒 icon on the water tank.
	The jar is not assembled correctly on the main unit.	Place the jar correctly on the main unit.
	The steam outlet on the water tank lid is blocked by contamination or limescale buildup.	Clean the steam outlet on the water tank lid.
	The steam inlet on the jar lid is blocked by contamination.	Clean the steam inlet on the jar lid.
The ingredients are not completely heated through.	The pieces in the jar are too big.	Cut the food into smaller pieces (cubes no bigger than 1 cm).

20 ENGLISH

Problem	Possible cause	Solution
	There is too much food in the jar.	Decrease the amount of food in the jar.
	There is too much or too little water in the water tank.	Add the correct amount of water according to the steaming time. Check the recipe booklet and/or the table in the chapter "Ingredients and steaming time" to make sure that you add the correct amount of water according to the steaming time for the ingredients you want to steam or the recipe you want to prepare.
	The steaming time is too short.	Select a longer steaming time (30 minutes tops).
	The jar is not placed on the main unit correctly.	Place the jar on the main unit correctly with the jar lid on the bottom.
	There is too much limescale buildup in the water tank.	Descalcify the water tank. Refer to the section "Descaling" in the chapter "Cleaning and descaling".
The jar lid leaks.	There is too much food in the jar.	Switch off the appliance and process a smaller quantity.
	The jar lid is not locked onto the jar correctly.	Place the jar lid on the jar and turn it clockwise to close it securely.
	The sealing ring around the jar lid is not assembled correctly or is not assembled.	Make sure the sealing ring is correctly assembled around the jar lid with the flat side facing out.
The blending function does not work.	There is too much food in the jar.	Switch off the appliance and process a smaller quantity. Raw food put in the jar should not exceed top of the blade unit.
	The jar is not placed on the main unit correctly.	Place the jar on the main unit with the lid on the top, align the  icon on the jar with the  icon on the main unit, and turn the jar clockwise to securely lock it in place on the main unit.
	The jar lid is not locked onto the jar correctly.	Place the jar lid on the jar and turn it clockwise to close it securely.
	You are using the appliance to blend sticky food such as cheese.	Check the recipe booklet and use appropriate ingredients to blend.

Problem	Possible cause	Solution
	You have been using the blending function continuously for more than 30 seconds.	Stop blending and let the appliance cool down for a few seconds and then start blending again.
The appliance makes a lot of noise, produces an unpleasant smell, is hot to touch, emits smoke, etc.	There is too much food in the jar.	Switch off the appliance and process a smaller quantity.
	You have been using the blending function for too long.	Do not let the appliance blend continuously for more than 30 seconds at a time.
The appliance produces a lot of noise and vibration during blending.	The sieve is not attached to the jar lid.	Make sure that the sieve is attached to the jar lid.
Temperature of the defrosted food is still low.	There is too much food in the storage pot.	Make sure that the amount of food in the storage pot does not exceed the maximum scale marked on the side of the pot.
	Food in the storage pot is too viscous.	Let the appliance cool down for 10 minutes and defrost again.
The storage pot leaks during reheating/defrosting.	The storage pot lid is not closed correctly.	Before putting the storage pot in the jar to reheat/defrost, make sure that the lid is closed correctly.
Water in the water tank has an unusual color when you pour it out of the water tank or when it enters the jar during steaming, or the water in the water tank has an unpleasant smell.	Food particles have entered the water tank during use.	Clean the water tank according to the instructions in the chapter "Cleaning and descaling". Use the appliance strictly according to the instructions. Make sure you do not overfill the water tank with water (max. 250 ml) and that you do not overfill the jar with food (do not fill the jar past the top edge of the gray blade unit). Do not steam the same ingredients for more than 30 minutes or add liquid to the jar to steam. After you have put liquids in the jar, never put the jar in the steaming position with the jar lid on the bottom.

22 ENGLISH

Problem	Possible cause	Solution
There are white spots on the water tank, water tank lid, jar, jar lid and sieve.	There is limescale buildup on these parts.	This is normal. Remove the limescale periodically. Clean the water tank lid, jar, jar lid and sieve with a moist cloth. Descale the water tank. Refer to the section "Descaling" in the chapter "Cleaning and descaling".
The surfaces that come into contact with food are discolored.	Food colorings may discolor the parts that come into contact with food.	This is normal. All parts are still safe to use and will do no harm to the cooked food.
The appliance sounds 5 times and the steaming light flashes during steaming, reheating or defrosting.	The jar is out of position or removed from the main unit during processing.	Turn the control knob to the off position (OFF), check the water amount in the water tank, place the jar on the main unit correctly, and reselect the processing time to start again.
	Water in the water tank is not enough for the selected processing time.	Turn the control knob to the off position (OFF), and add enough water for the selected processing time.
	There is too much limescale buildup in the water tank.	Descale the water tank. Refer to the section "Descaling" in the chapter "Cleaning and descaling".

Technical specifications

- Voltage/wattage: See type plate on the bottom of the appliance
- Maximum water capacity of the water tank: 250 ml
- Maximum capacity of the jar: 1050 ml
- Operating temperature: 10°C to 40°C
- Protection: Temperature-controlled heating system

Beachten Sie die Abbildungen auf den gefalteten Seiten auf der Vorder- und Rückseite der Bedienungsanleitung.



Inhalt

Wichtig	24
Einführung	30
Allgemeine Beschreibung	30
Vor dem ersten Gebrauch	31
Verwenden des Geräts	31
Zutaten und Dampfgarzeiten	39
Reinigen und Entkalken	41
Aufbewahrung	42
Recycling	43
Garantie und Kundendienst	43
Fehlerbehebung	43
Technische Daten	48

Wichtig

Lesen Sie diese Bedienungsanleitung vor dem Gebrauch des Geräts aufmerksam durch, und bewahren Sie sie für eine spätere Verwendung auf.

Gefahr

- Tauchen Sie das Hauptgerät niemals in Wasser oder andere Flüssigkeiten. Spülen Sie das Gerät nicht unter fließendem Wasser ab.

Warnung

- Bevor Sie das Gerät in Betrieb nehmen, prüfen Sie, ob die Spannungsangabe auf dem Gerät mit der örtlichen Netzspannung übereinstimmt.
- Verwenden Sie das Gerät nicht, wenn der Netzstecker, das Netzkabel oder das Gerät selbst defekt oder beschädigt sind. Ist das Netzkabel defekt, darf es nur von einem Philips Service-Center, einer von Philips autorisierten Werkstatt oder einer ähnlich qualifizierten Person durch ein Original-Ersatzkabel ausgetauscht werden, um Gefährdungen zu vermeiden.
- Dieses Gerät kann von Personen mit verringerten physischen, sensorischen oder psychischen Fähigkeiten oder Mangel an Erfahrung und Kenntnis verwendet werden, wenn sie bei der Verwendung beaufsichtigt wurden oder Anweisung zum sicheren Gebrauch des Geräts erhalten und die Gefahren verstanden haben.
- Kinder dürfen nicht mit dem Gerät spielen (auch nicht mit dem Zubehör).
- Dieses Gerät sollte nicht von Kindern verwendet werden. Halten Sie das Gerät und das Netzkabel (einschließlich des Zubehörs) außerhalb der Reichweite von Kindern.
- Die Reinigung und Wartung darf nicht von Kindern durchgeführt werden.
- Berühren Sie die Messer nicht, besonders wenn das Gerät an das Stromnetz angeschlossen ist. Die Messer sind sehr scharf.

- Seien Sie beim Umgang mit den scharfen Messern, beim Leeren des Bechers und während der Reinigung sehr vorsichtig.
- Wenn die Messer blockiert sind, ziehen Sie stets den Netzstecker aus der Steckdose, bevor Sie die blockierenden Zutaten entfernen.
- Das Gerät ist während und kurz nach dem Dampfgarvorgang heiß (besonders an den mit dem Symbol "" gekennzeichneten Oberflächen). Der Kontakt mit diesen Stellen kann Verbrennungen verursachen. Heben Sie den Becher nur am Handgriff an.
- Während des Dampfgarvorgangs und beim Öffnen des Deckels tritt heißer Dampf aus dem Becher aus.
- Vorsicht vor heißem Dampf, der beim Abnehmen des Deckels aus dem Wassertank entweicht.
- Sobald der Dampfgarzyklus abgeschlossen ist, tritt eine Zeitlang weiterhin Dampf aus dem Auslass am Deckel des Wassertanks und aus der Dampföffnung im Becher aus. Nehmen Sie den Deckel vorsichtig vom Hauptgerät ab.
- Wenn das Gerät nicht ordnungsgemäß verwendet wird, könnte heißer Dampf am Rand des Deckels des Wassertanks austreten. Informationen dazu, wie Sie dieses Verhalten vermeiden oder korrigieren können, finden Sie im Kapitel "Fehlerbehebung".
- Gehen Sie besonders vorsichtig vor, wenn Sie heiße Flüssigkeiten in den Becher geben, da diese spritzen können.
- Geben Sie bereits gemixte Speisen immer in den Becher zur Nahrungsaufbewahrung, wenn Sie diese mit dem Gerät aufwärmen oder auftauen möchten.
- Verwenden Sie dieses Gerät niemals zum Hacken harter oder stückiger Zutaten.
- Verwenden Sie niemals Bleiche oder chemische Sterilisierungslösungen/-tabletten im Gerät.

- Benutzen Sie zum Reinigen des Geräts weder Scheuerschwämme und -mittel noch aggressive Flüssigkeiten wie Benzin, Azeton oder Alkohol.
- Lassen Sie das Gerät nach einem Dampfgarzyklus immer 10 Minuten abkühlen, bevor Sie einen neuen Dampfgarvorgang starten.
- Lassen Sie den Mixer nicht länger als 30 Sekunden ohne Unterbrechung laufen. Wenn der Mixvorgang nach 30 Sekunden noch nicht abgeschlossen ist, lassen Sie die Taste los, um den Vorgang zu unterbrechen. Warten Sie einige Sekunde, bevor Sie mit dem Mixen fortfahren. Wenn das Hauptgerät heiß wird, lassen Sie es einige Minuten abkühlen, bevor Sie mit der Verwendung fortfahren.
- Geben Sie nie Wasser oder andere Flüssigkeiten in den Becher, um Schaden am Gerät zu vermeiden.
- Entfernen Sie den Vorratsbehälter, bevor Sie ihn zum Aufwärmen von Speisen in einer Mikrowelle verwenden.

Vorsicht

- Verwenden Sie niemals Zubehör oder Teile, die von Drittherstellern stammen bzw. nicht von Philips empfohlen werden. Wenn Sie diese(s) Zubehör oder Teile verwenden, erlischt Ihre Garantie.
- Stellen Sie das Gerät niemals auf oder in die Nähe eines Herds oder Kochers, der in Betrieb oder noch heiß ist.
- Ziehen Sie stets den Netzstecker des Geräts, wenn Sie es unbeaufsichtigt lassen, bevor Sie es zusammensetzen, auseinandernehmen und reinigen oder wenn Sie bewegliche Teile anfassen.
- Ziehen Sie vor dem Reinigen stets den Netzstecker aus der Steckdose, und lassen Sie das Gerät abkühlen.
- Stellen Sie den Drehschalter nach jedem Dampfgar-, Aufwärm- oder Auftauvorgang in die ausgeschaltete Position (**OFF**).
- Verwenden Sie den Becher oder andere Teile des Geräts (bis auf den Aufbewahrungsbehälter) nie in einer Mikrowelle, da die Metallteile des Griffs und die Messereinheit dafür nicht geeignet sind.

- Sterilisieren Sie den Becher oder andere Teile des Geräts (bis auf den Aufbewahrungsbehälter) nie in einem Sterilisator, da die Metallteile des Griffs und die Messereinheit dafür nicht geeignet sind.
- Dieses Gerät ist nur für den Gebrauch im Haushalt bestimmt. Bei unsachgemäßem Gebrauch oder Verwendung für halbprofessionelle oder professionelle Zwecke oder bei Nichtbeachtung der Anweisungen in der Bedienungsanleitung erlischt die Garantie. In diesem Fall lehnt Philips jegliche Haftung für entstandene Schäden ab.
- Stellen Sie das Gerät auf eine stabile, waagerechte und ebene Unterlage. Das Gerät gibt während der Verwendung heißen Dampf ab. Stellen Sie sicher, dass um das Gerät herum genügend Platz ist, um Schäden an Schränken oder anderen Gegenständen zu vermeiden.
- Verwenden Sie das Gerät nicht, wenn es heruntergefallen oder anderweitig beschädigt ist. Lassen Sie es von einem autorisierten Philips Service-Center reparieren.
- Verwenden Sie die Dampfgarfunktion niemals, wenn sich kein Wasser im Wassertank befindet.
- Stellen Sie sicher, dass der Füllstand im Behälter die Markierung MAX an der Seite des Wassertanks (250 ml) oder die Wasserstandsanzeige MAX im Wassertank nicht überschreitet.
- Stellen Sie sicher, dass der Deckel des Wassertanks richtig fixiert ist, bevor Sie den Becher auf das Hauptgerät setzen.
- Wenn Sie Zutaten dampfgaren, stellen Sie sicher, dass Sie den Becher nicht höher als bis zur Oberkante der grauen Messereinheit befüllen (Abb. ②).
- Wenn Sie Flüssigkeiten mixen, überschreiten Sie nicht die Füllstandsmarkierung **MAX** auf dem Becher (720 ml) (Abb. ③).
- Heben Sie das Gerät nicht an, und bewegen Sie es nicht, während es in Betrieb ist.

- Führen Sie keine Gegenstände in den Dampfauslass am Deckel des Wassertanks oder den Dampfleinlass am Becherdeckel ein.
- Füllen Sie keinesfalls Wasser während des Dampfgarvorgangs nach, da heißes Wasser oder Dampf aus dem Gerät austreten kann.
- Stellen Sie nach dem Dampfaren immer sicher, dass der Becherdeckel abgekühlt ist, bevor Sie ihn öffnen, um weitere Zutaten zum Mixen hinzuzugeben.
- Steuern Sie die Stromversorgung dieses Geräts niemals über ein externes Schaltgerät, wie eine Zeitschaltuhr, und verbunden Sie es niemals mit einem Stromkreis, der regelmäßig ein- und ausgeschaltet wird.
- Prüfen Sie die Temperatur der gekochten Mahlzeit stets auf Ihrem Handrücken, um sicherzustellen, dass sie für Ihr Baby geeignet ist.
- Prüfen Sie stets die Konsistenz der Mahlzeiten für Ihr Baby. Hinweise zur geeigneten Konsistenz für die einzelnen Altersbereiche finden Sie im professionellen Beikostleitfaden im Lieferumfang dieses Geräts, oder fragen Sie Ihren Arzt oder Berater.
- Verwenden Sie nur den im Lieferumfang enthaltenen Schaber, um Lebensmittel aus dem Becher zu nehmen.
- Durch regelmäßiges Entkalken können Schäden am Gerät vermieden werden.
- Der im Lieferumfang dieses Geräts enthaltene Vorratsbehälter dient nicht zum Füttern von Kindern. Füttern Sie Ihr Kind niemals direkt aus dem Aufbewahrungsbehälter.
- Bevor Sie den Vorratsbehälter verwenden, reinigen Sie ihn gründlich, und sterilisieren Sie ihn dann in einem Philips Avent Sterilisator, oder kochen Sie den Vorratsbehälter 5 Minuten lang in Wasser aus. So stellen Sie die Hygiene des Behälters sicher. Stellen Sie sicher, dass sich genügend Wasser im Behälter befindet, wenn Sie den Vorratsbehälter mit kochendem Wasser sterilisieren. Achten Sie darauf, dass der Behälter den

- Topf nicht zu lange berührt, um Verformungen durch Hitze zu vermeiden.
- Stellen Sie sicher, dass die Nahrungsmenge im Vorratsbecher nicht die Maximal-Skala auf der Innenseite des Bechers übersteigt. Andernfalls könnte etwas aus dem Becher austreten.
 - Wenn Sie Lebensmittel aufwärmen oder auftauen, stellen Sie sicher, dass der Deckel des Aufbewahrungsbechers fest geschlossen ist, bevor Sie ihn in den Becher setzen. Andernfalls können Nahrungsmittel aus dem Behälter austreten, wenn Sie ihn aus dem Becher nehmen.
 - Das Aufwärmen von Lebensmitteln mit dem Aufbewahrungsbecher in einer Mikrowelle kann zu unregelmäßiger Temperaturverteilung führen und den Nährwert der Nahrung beeinträchtigen. Rühren Sie erwärmte Speisen immer, damit die Wärme gleichmäßig verteilt wird, und überprüfen Sie die Temperatur, bevor Sie Ihr Baby füttern.
 - Wenn Sie eine Mikrowelle mit Grillfunktion verwenden, aktivieren Sie keinesfalls die Grillfunktion, um Lebensmittel im Vorratsbehälter aufzuwärmen. Wenn Sie kurz zuvor die Grillfunktion verwendet haben, lassen Sie die Mikrowelle abkühlen, bevor Sie den Vorratsbehälter hineinstellen, da die Restwärme den Behälter beschädigen kann.

Sicherheitssysteme

Um eine sichere Verwendung zu gewährleisten, ist dieses Gerät mit einer integrierten Sicherheitssperre ausgestattet. Das Gerät funktioniert nur, wenn alle Teile korrekt zusammengesetzt wurden. Wenn alle Teile richtig zusammengebaut wurden, wird die integrierte Sicherheitssperre deaktiviert.

Dieses Gerät verfügt zudem über einen Überhitzungsschutz. Überhitzung kann auftreten, wenn zwei Dampgarzyklen zu schnell nacheinander durchgeführt werden. Wenn der Überhitzungsschutz des Geräts während eines Dampfgarzyklus aktiviert wird, drehen Sie den Drehschalter in die ausgeschaltete Position (**OFF**), und lassen Sie das Gerät einige Minuten abkühlen. Anschließend kann das Gerät wieder verwendet werden.

Elektromagnetische Felder

Dieses Philips Gerät erfüllt sämtliche Normen und Regelungen bezüglich der Exposition in elektromagnetischen Feldern.

Einführung

Herzlichen Glückwunsch zu Ihrem Kauf und willkommen bei Philips Avent! Um die Unterstützung von Philips Avent optimal nutzen zu können, sollten Sie Ihr Produkt unter www.philips.com/welcome registrieren.

Dieser gesunde 4-in-1-Babynahrungszubereiter unterstützt Eltern bei der Zubereitung nahrhafter Mahlzeiten für Babys mit einer kombinierten Dampfgarer- und Mixerfunktion in nur einem Gerät. Sie können den Babynahrungszubereiter auch verwenden, um Babynahrung aufzutauen und zu erwärmen.

Allgemeine Beschreibung

Produktübersicht (Abb. ①)

- A** Deckellasche
- B** Verbindungsstück am Becherdeckel
- C** Becherdeckel
- D** Dichtungsring
- E** Verriegelungsstift
- F** Sieb
- G** Messereinheit
- H** Halterung der Messereinheit
- I** Becher
- J** Deckel des Wasserbehälters
- K** Wasserstandsanzeigen
- L** Wasserstandsanzeige MAX
- M** Wassertank (nicht abnehmbar)
- N** Durchlauferhitzer
- O** Hauptgerät
- P** Drehschalter
- Q** Mixtaste
- R** Netzkabel
- S** Arretierbereich am Wassertank

Übersicht über die Bedienelemente (Abb. ①)

- T** Auftau-Stufe
- U** Aufwärmeeinstellung für den Vorratsbehälter mit 240 ml
- V** Aufwärmeeinstellung für den Vorratsbehälter mit 120 ml
- W** Dampfanzeige

Zubehör (Abb. ①)

- X** Aufbewahrungsbehälter
- Y** Deckel des Aufbewahrungsbehälters
- Z** Teigschaber

Vor dem ersten Gebrauch

- 1** Entfernen Sie das Verpackungsmaterial vom Gerät.
- 2** Reinigen Sie alle Teile vor der ersten Verwendung gründlich. Beachten Sie die Anweisungen im Kapitel "Reinigen und Entkalken".
- 3** Wir empfehlen, vor der ersten Verwendung des Geräts einen Dampfgarzyklus mit einem leeren Becher durchzuführen. Beachten Sie die Anweisungen in den Kapiteln "Füllen des Wassertanks" und "Dampfgaren".

Verwenden des Geräts

! Vorsicht

- Prüfen Sie die Temperatur der gekochten Mahlzeit stets auf Ihrem Handrücken, um sicherzustellen, dass sie für Ihr Baby geeignet ist.

Dieses Gerät ist zum Dampfgaren frischer, fester Zutaten und zum anschließenden Mixen dieser Zutaten bis zur gewünschten Konsistenz vorgesehen. Köstliche und nahrhafte Rezeptvorschläge finden Sie im beigegefügteten Rezeptbuch. Das Gerät kann auch nur zum Garen bzw. Mixen verwendet werden. Wenn Sie nur mixen möchten, beachten Sie die Anweisungen im Kapitel "Mixen ohne Dampfgaren". Dieses Gerät kann auch zum Auftauen oder Aufwärmen bereits gekochter Mahlzeiten verwendet werden, die im speziell entwickelten Vorratsbehälter aufbewahrt wurden. Verwenden Sie immer den Aufbewahrungsbehälter, um gemixte Mahlzeiten aufzutauen oder aufzuwärmen. Wenn Sie Mahlzeiten ohne den Vorratsbehälter auftauen oder erwärmen, können die Lebensmittel durch das Sieb in den Becherdeckel tropfen.

Setzen Sie den Becher mit den gemixten Zutaten niemals in die Dampfgarposition des Hauptgeräts.

Dämpfen Sie dieselbe Portion von rohen Zutaten niemals länger als 30 Minuten oder mehr als einmal.

Dieses Gerät ist NICHT für folgende Zwecke bestimmt:

- Dampfgaren gefrorener roher Zutaten
- Dampfgaren von bereits gemixten Mahlzeiten ohne Aufbewahrungsbehälter
- Dampfgaren derselben Zutaten länger als 30 Minuten
- Kochen von Reis und Nudeln
- Erst Mixen dann Dampfgaren
- Erwärmen oder Aufwärmen von Flüssigkeiten, wie Suppe, Soßen oder Wasser
- Warmhalten von Lebensmitteln über mehrere Stunden

32 DEUTSCH

- Schneiden von harten Zutaten, wie Eiswürfel und Würfelzucker, oder klebriger Zutaten, wie Käse

Füllen des Wassertanks



Hinweis

- Stellen Sie sicher, dass der Füllstand im Behälter die Markierung MAX an der Seite des Wassertanks (250 ml) oder die Wasserstandsanzeige MAX im Wassertank nicht überschreitet.
- Wir empfehlen die Verwendung von weichem oder gefiltertem Wasser, da die in Mineralwasser oder Leitungswasser enthaltenen Mineralien schneller zu Kalkablagerungen im Wassertank führen können.
- Geben Sie abgesehen von Entkalkungsmitteln niemals andere Flüssigkeiten als Wasser in den Wassertank.

- 1 Drehen Sie den Deckel des Wassertanks im Uhrzeigersinn, um den Wassertank zu öffnen (Abb. ④). Füllen Sie den Wassertank mithilfe der Füllstandsmarkierungen bis zur gewünschten Höhe. Beachten Sie dabei erforderlichen Wassermengen im Kapitel "Zutaten und Dampfgarzeiten" in der Bedienungsanleitung oder im beigefügten Rezeptbuch (Abb. ⑤).
- 2 Setzen Sie den Deckel des Wassertanks auf den Wassertank, und drehen Sie den Deckel im Uhrzeigersinn, um ihn zu fixieren (Abb. ⑥).
 - ↳ Wenn der Deckel des Wassertanks sicher fixiert ist, ist das Symbol ▲ auf dem Deckel des Wassertanks am Symbol 🔒 auf dem Wassertank ausgerichtet.



Hinweis

-  Stellen Sie stets sicher, dass der Deckel des Wassertanks ordnungsgemäß verriegelt ist, bevor Sie das Gerät bedienen.

Dampfgaren



Vorsicht

- Heißer Dampf kann zu Verbrennungen an den Fingern führen. Berühren Sie keine heißen Teile des Geräts oder den Dampf, der aus der Oberseite des Geräts austritt, da diese Verbrennungen verursachen können. Achten Sie darauf, dass Kinder das Gerät oder den Dampf nicht berühren. (Abb. ⑦).

**Hinweis**

- Tauen Sie gefrorene rohe Zutaten immer auf, bevor Sie sie in den Becher geben, um sie sie dampfzugaren. Schütten Sie überschüssiges Wasser von aufgetauten Zutaten ab, bevor Sie sie in den Becher geben.
- Füllen Sie den Becher nicht höher als bis zur Oberkante der grauen Messereinheit ein.
- Geben Sie nie Wasser oder andere Flüssigkeiten in den Becher, um Schaden am Gerät zu vermeiden.
- Das Gerät beginnt den Dampfgarvorgang erst, wenn der Becher richtig angebracht wurde.
- Bevor Sie mit dem Dampfgaren beginnen, stellen Sie sicher, dass der Dichtungsring korrekt am Becherdeckel angebracht wurde und die flache Seite des Dichtungsring nach außen zeigt.

- 1** Drücken Sie die Deckellasche gegen den Uhrzeigersinn, um den Deckel vom Becher zu entfernen (Abb. ⑧).
- 2** Falls die Messereinheit noch nicht im Becher eingesetzt ist, setzen Sie sie auf die entsprechende Halterung im Becher (Abb. ⑨).
- 3** Wir empfehlen, feste Zutaten in kleine Stücke zu schneiden (max. 1 cm große Würfel).
- 4** Geben Sie die Zutaten in den Becher (Abb. ⑩).
- 5** Drücken Sie das Sieb in den Becherdeckel (Abb. ⑪).
- 6** Setzen Sie den Becherdeckel auf den Becher, und drehen Sie ihn im Uhrzeigersinn, um ihn zu fixieren (Abb. ⑫).

**Hinweis**

- Der Becher verfügt über Rillen, die die Verriegelungsstifte führen und den Becher fixieren. Stellen Sie sicher, dass die Deckellasche am Griff des Bechers einrastet (Abb. ⑬).

- 7** Wenn Sie den Wassertank noch nicht mit der entsprechenden Menge Wasser für den Dampfgarvorgang gefüllt haben, lesen Sie die Anweisungen im Kapitel "Füllen des Wassertanks", und geben Sie das Wasser in den Wassertank. Setzen Sie dann den Becher auf das Hauptgerät.

**Hinweis**

- Stellen Sie sicher, dass der Deckel des Wassertanks richtig fixiert ist, bevor Sie den Becher auf das Hauptgerät setzen.

- 8** Drehen Sie den Becher um, sodass der Becherdeckel zum Boden zeigt (Abb. ⑭).
- 9** Richten Sie das Verbindungsstück am Becherdeckel am Arretierbereich des Wassertank aus, und setzen Sie dann den Becher auf das Hauptgerät, sodass

34 DEUTSCH

der Becherdeckel nach unten zeigt (Abb. ⑮). Drücken Sie den Becher nach unten, bis er sicher im Hauptgerät einrastet, und achten Sie darauf, dass der Griff sich auf der rechten Seite befindet.

10 Wenn der Drehschalter sich nicht in der in der ausgeschalteten Position (OFF) befindet, drehen Sie ihn zunächst in diese Position.

11 Stecken Sie den Netzstecker in die Steckdose.

12 Wählen Sie mit dem Drehschalter die gewünschte Dampfgarzeit aus (Abb. ⑯). Die empfohlenen Dampfgarzeiten finden Sie in der Tabelle im Kapitel "Zutaten und Dampfgarzeiten" und im Rezeptbuch.

- ↳ Die Dampfanzeige  leuchtet weiß, um anzuzeigen, dass das Gerät den Dampfgarvorgang durchführt.
- ↳ Sobald der Dampfgarzyklus abgeschlossen ist, gibt das Gerät einen Piepton aus, und die Dampfanzeige erlischt.

13 Drehen Sie den Drehschalter wieder in die ausgeschaltete Position (OFF) (Abb. ⑰). warten Sie 2 Minuten oder bis kein Dampf mehr aus der Oberseite des Geräts austritt, bevor Sie den Becher entfernen.



Vorsicht

- Falls Sie einen weiteren Dampfgarzyklus durchführen möchten, lassen Sie das Gerät 10 Minuten lang abkühlen, und entfernen Sie sämtliches verbleibendes Wasser aus dem Wassertank, bevor Sie ihn neu füllen und einen neuen Dampfgarzyklus starten.

14 Um die dampfgegarten Zutaten zu mixen, beachten Sie die Anweisungen im Kapitel "Mixen nach dem Dampfgaren".





15 Nach einem Dampfgarzyklus kann Wasser im Wassertank zurückbleiben. Das ist normal. Warten Sie, bis das Gerät auf Raumtemperatur abgekühlt ist, und gießen Sie dann sämtliches verbleibendes Wasser aus dem Wassertank. Anweisungen zum Reinigen des Wassertanks finden Sie im Kapitel "Reinigen und Entkalken".

Mixen nach dem Dampfgaren



Vorsicht

- Der Becher und der Deckel werden beim Dampfgaren heiß. Fassen Sie den Becher nur am speziellen hitzebeständigen Griff an (Abb. ⑱).
- Vergewissern Sie sich stets, dass der Becherdeckel richtig geschlossen und fixiert ist, wenn Sie das Gerät verwenden.
- Achten Sie darauf, dass der Becherdeckel nach dem Dampfgaren abgekühlt ist, bevor Sie ihn öffnen, um weitere Zutaten hinzuzugeben (füllen Sie den Becher nie über die Oberkante der grauen Messereinheit) oder um das restliche Wasser aus dem Becher zu gießen.
- Falls Sie zusätzliche Flüssigkeit hinzugegeben haben, bringen Sie den Becher nie in der Dampfgarposition an, da die Flüssigkeit ansonsten durch das Sieb austritt.

- 1 Fassen Sie den Becher in der Dampfgarposition am Griff an, und drehen Sie ihn um (Abb. ⑱). Schütteln Sie den Becher, um alle dampfgegarten Zutaten an den Boden des Bechers zu den Mixermessern zu bewegen.
- 2 Entfernen Sie bei Bedarf den Becherdeckel, und geben Sie weitere zu mixende Zutaten hinzu (z. B. Wasser für Pürees oder weitere bereits gegarte Zutaten, wie Reis oder Nudeln). Setzen Sie den Becherdeckel wieder auf den Becher, bevor Sie mit dem Mixen beginnen.
- 3 Setzen Sie den Becher auf das Hauptgerät, sodass der Deckel nach oben zeigt, richten Sie das Symbol  am Becher am Symbol  des Hauptgerät aus, und drehen Sie dann den Becher im Uhrzeigersinn, um ihn am Hauptgerät zu fixieren (Abb. ⑳). Achten Sie darauf, dass der Griff sich auf der rechten Seite befindet.
 - ↳ Wenn der Becher richtig im Hauptgerät eingerastet ist, ist das Symbol  am Symbol  auf dem Hauptgerät ausgerichtet.
- 4 Halten Sie die Mixtaste gedrückt, um den Mixvorgang zu starten, und mixen Sie die Zutaten bis zur gewünschten Konsistenz (Abb. ㉑).

Vorsicht

- Lassen Sie den Mixer nicht länger als 30 Sekunden ohne Unterbrechung laufen. Wenn der Mixvorgang nach 30 Sekunden noch nicht abgeschlossen ist, lassen Sie die Taste los, um den Vorgang zu unterbrechen. Warten Sie einige Sekunde, bevor Sie mit dem Mixen fortfahren. Wenn das Hauptgerät heiß wird, lassen Sie es einige Minuten abkühlen, bevor Sie mit der Verwendung fortfahren.

- 5 Wenn Sie den Mixvorgang abgeschlossen haben, lassen Sie die Mixtaste los (Abb. ㉒).
- 6 Ziehen Sie den Netzstecker aus der Steckdose.
- 7 Nehmen Sie die gemixten Lebensmittel aus dem Becher. Verwenden Sie bei Bedarf den im Lieferumfang des Geräts enthaltenen Schaber.

Mixen ohne Dampfaren

Dieses Gerät ist für folgende Zwecke bestimmt:

- Pürieren dampfgegarter und gekochter Zutaten
- Mixen von Flüssigkeiten und Obst

Vorsicht

- Das Gerät ist nicht zum Schneiden von harten Zutaten, wie Eiswürfel und Würfelzucker, oder klebriger Zutaten, wie Käse, vorgesehen.
- Falls Sie Flüssigkeit in den Becher gegeben haben, bringen Sie den Becher nie in der Dampfgarposition an, da die Flüssigkeit ansonsten durch das Sieb austritt.





**Hinweis**

- Wenn Sie Zutaten mit Flüssigkeiten mixen, füllen Sie den Becher nie über die Füllstandsmarkierung MAX am Becher hinaus.
- Füllen Sie den Becher nicht höher als bis zur Oberkante der grauen Messereinheit ein.
- Setzen Sie den Becher mit den gemixten Zutaten niemals in die Dampfgarposition des Hauptgeräts.
- Falls die Zutaten an der Innenwand des Bechers hängenbleiben oder die gemixten Zutaten noch zu fest sind, lassen Sie die Mixtaste los, nehmen Sie den Becher vom Hauptgerät, und lösen Sie die Zutaten mit dem Spatel, oder geben Sie etwas Flüssigkeit (z. B. Trinkwasser) hinzu, bis die gemixten Lebensmittel die richtige Konsistenz für Ihr Baby erreicht haben. Wenn Sie Flüssigkeiten in den Becher geben, füllen Sie den Becher nie über die Füllstandsmarkierung MAX am Becher hinaus.
- Achten Sie darauf, dass die gemixte Babynahrung die richtige Konsistenz hat, bevor Sie sie servieren. Hinweise zur geeigneten Konsistenz für die einzelnen Altersbereiche finden Sie im professionellen Beikostleitfaden im Lieferumfang dieses Geräts, oder fragen Sie Ihren Arzt oder Berater.
- Verarbeiten Sie keine größeren Mengen von festen Zutaten gleichzeitig. Verarbeiten Sie die Zutaten nacheinander in kleinen Portionen, um eine feinere Textur zu erreichen.

- 1** Setzen Sie die Messereinheit auf die Halterung im Becher (Abb. ⑨).
- 2** Schneiden Sie feste Zutaten in kleine Stücke (max. 1 cm große Würfel), bevor Sie sie in den Becher geben.
- 3** Geben Sie die Zutaten in den Becher (Abb. ⑩).
- 4** Drücken Sie das Sieb in den Becherdeckel (Abb. ⑪).
- 5** Setzen Sie den Deckel auf den Becher, und drehen Sie ihn im Uhrzeigersinn, um ihn zu fixieren (Abb. ⑫).

**Hinweis**

- Der Becher verfügt über Rillen, die die Verriegelungsstifte führen und den Becher fixieren. Stellen Sie sicher, dass die Deckellasche am Griff des Bechers einrastet (Abb. ⑬).

- 6** Setzen Sie den Becher auf das Hauptgerät, sodass der Deckel nach oben zeigt, richten Sie das Symbol  am Becher am Symbol  des Hauptgerät aus, und drehen Sie dann den Becher im Uhrzeigersinn, um ihn am Hauptgerät zu fixieren (Abb. ⑳). Achten Sie darauf, dass der Griff sich auf der rechten Seite befindet.
 - ↳ Wenn der Becher richtig im Hauptgerät eingerastet ist, ist das Symbol  am Symbol  auf dem Hauptgerät ausgerichtet.
- 7** Halten Sie die Mixtaste gedrückt, um mit dem Mixen zu beginnen. Mixen Sie die Zutaten, bis das gewünschte Ergebnis erreicht ist (Abb. ㉑).

Vorsicht

- Lassen Sie den Mixer nicht länger als 30 Sekunden ohne Unterbrechung laufen. Wenn der Mixvorgang nach 30 Sekunden noch nicht abgeschlossen ist, lassen Sie die Taste los, um den Vorgang zu unterbrechen. Warten Sie einige Sekunde, bevor Sie mit dem Mixen fortfahren. Wenn das Hauptgerät heiß wird, lassen Sie es einige Minuten abkühlen, bevor Sie mit der Verwendung fortfahren.

- 8** Wenn Sie den Mixvorgang abgeschlossen haben, lassen Sie die Mixtaste los (Abb. 22).
- 9** Ziehen Sie den Netzstecker aus der Steckdose.
- 10** Nehmen Sie die gemixten Lebensmittel aus dem Becher. Verwenden Sie bei Bedarf den im Lieferumfang des Geräts enthaltenen Schaber.

Aufwärmen

Im Lieferumfang des Geräts ist ein Vorratsbehälter mit einem Fassungsvermögen von 120 ml enthalten. Verwenden Sie den Aufbewahrungsbehälter, um Babynahrung aufzuwärmen, die Sie mit dem Gerät zubereitet haben.

Hinweis

- Eine Packung mit 2 Aufbewahrungsbehältern mit einem Fassungsvermögen von 120 ml und 240 ml (SCF876) ist in einigen Märkten separat erhältlich.
- Geben Sie bereits gemixte Lebensmittel immer in den Aufbewahrungsbehälter, um sie aufzuwärmen.
- Bevor Sie mit dem Aufwärmen beginnen, stellen Sie sicher, dass der Dichtungsring korrekt am Becherdeckel angebracht wurde und die flache Seite des Dichtungsringes nach außen zeigt.

- 1** Geben Sie die gewünschte Menge Wasser in den Wassertank.
 - ↳ Wenn Sie den Vorratsbehälter mit 120 ml verwenden, geben Sie 160 ml Wasser in den Wassertank (d. h. bis zur Wasserstandsanzeige für 10/15 min). Wenn Sie den Vorratsbehälter mit 240 ml (separat erhältlich) verwenden, fügen Sie Wasser bis zur Wasserstandsanzeige MAX auf der Seite des Wassertanks oder im Wassertank hinzu.
- 2** Setzen Sie den Deckel des Wassertanks auf den Wassertank, und drehen Sie den Deckel im Uhrzeigersinn, um ihn zu fixieren (Abb. 6).
 - ↳ Wenn der Deckel des Wassertanks sicher fixiert ist, ist das Symbol ▲ auf dem Deckel des Wassertanks am Symbol 🔒 auf dem Wassertank ausgerichtet.
- 3** Nehmen Sie die Messereinheit aus dem Becher (Abb. 23).
- 4** Drehen Sie den Vorratsbehälter um, und setzen Sie ihn auf die Halterung der Messereinheit im Becher (Abb. 24).
- 5** Setzen Sie den Becherdeckel auf den Becher, und drehen Sie ihn im Uhrzeigersinn, um ihn zu fixieren (Abb. 25).

**Hinweis**

- Der Becher verfügt über Rillen, die die Verriegelungsstifte führen und den Becher fixieren. Stellen Sie sicher, dass die Deckellasche am Griff des Bechers einrastet (Abb. 13).

- 6** Drehen Sie den Becher um, sodass der Becherdeckel zum Boden zeigt (Abb. 26).
- 7** Richten Sie das Verbindungsstück am Becherdeckel am Arretierbereich des Wassertank aus, und setzen Sie dann den Becher auf das Hauptgerät, sodass der Becherdeckel nach unten zeigt (Abb. 27). Drücken Sie den Becher nach unten, bis er sicher im Hauptgerät einrastet, und achten Sie darauf, dass der Griff sich auf der rechten Seite befindet.

**Hinweis**

- Stellen Sie sicher, dass der Deckel des Wassertanks richtig fixiert ist, bevor Sie den Becher auf das Hauptgerät setzen.



- 8** Wenn der Drehschalter sich nicht in der in der ausgeschalteten Position (OFF) befindet, drehen Sie ihn zunächst in diese Position.
- 9** Stecken Sie den Netzstecker in die Steckdose.
- 10** Wählen Sie je nach Vorratsbehälter im Becher mit dem Drehschalter die gewünschte Aufwärmzeit aus (Abb. 16).
 - ↳ Wenn Sie den Vorratsbehälter mit 120 ml verwenden, wählen Sie 15 Minuten (☺☺), wenn Sie den Vorratsbehälter mit 240 ml (separat erhältlich) verwenden, wählen Sie 25 Minuten (☺☺☺).
 - ↳ Die Dampfanzeige ☁ leuchtet weiß, um anzuzeigen, dass das Gerät den Aufwärmvorgang durchführt.
- 11** Sobald der Aufwärmvorgang abgeschlossen ist, gibt das Gerät einen Piepton aus, und die Dampfanzeige ☁ erlischt.
- 12** Drehen Sie den Drehschalter wieder in die ausgeschaltete Position (OFF) (Abb. 17). warten Sie 2 Minuten oder bis kein Dampf mehr aus der Oberseite des Geräts austritt, bevor Sie den Becher entfernen.
- 13** Öffnen Sie den Becherdeckel, und verwenden Sie den Haken oder Spatel, um den Vorratsbehälter herauszunehmen (Abb. 28).
- 14** Nach einem Aufwärmzyklus kann Wasser im Wassertank zurückbleiben. Das ist normal. Warten Sie, bis das Gerät auf Zimmertemperatur abgekühlt ist, und gießen Sie dann sämtliches verbleibendes Wasser aus dem Wassertank. Anweisungen zum Reinigen des Wassertanks finden Sie im Kapitel "Reinigen und Entkalken".

Auftauen

Falls Sie den speziellen Vorratsbehälter zum Einfrieren von gemixten Lebensmitteln verwendet haben, können Sie diese mit dem Gerät schonend auftauen.

Hinweis

- Geben Sie bereits gemixte Lebensmittel immer in den Aufbewahrungsbehälter, um sie aufzutauen.
- Bevor Sie mit dem Auftauen beginnen, stellen Sie sicher, dass der Dichtungsring korrekt am Becherdeckel angebracht wurde und die flache Seite des Dichtungsringes nach außen zeigt.

- 1 Füllen Sie den Behälter bis zur Markierung MAX an der Seite des Wassertanks oder der Wasserstandsanzeige MAX im Wassertank mit Wasser.
- 2 Befolgen Sie die Schritte 2 bis 8 im Kapitel "Aufwärmen".
- 3 Wählen Sie mit dem Drehschalter 30 Minuten  aus (Abb. 29).
↳ Die Dampfanzeige  leuchtet weiß, um anzuzeigen, dass das Gerät den Auftauvorgang durchführt.
- 4 Sobald der Auftauvorgang abgeschlossen ist, gibt das Gerät einen Piepton aus, und die Dampfanzeige  erlischt.
- 5 Drehen Sie den Drehschalter wieder in die ausgeschaltete Position (OFF) (Abb. 17). warten Sie 2 Minuten oder bis kein Dampf mehr aus der Oberseite des Geräts austritt, bevor Sie den Becher entfernen.
- 6 Öffnen Sie den Deckel, und verwenden Sie den Haken oder Spatel, um den Vorratsbehälter herauszunehmen (Abb. 28).
- 7 Nach einem Auftauzyklus kann Wasser im Wassertank zurückbleiben. Das ist normal. Warten Sie, bis das Gerät auf Zimmertemperatur abgekühlt ist, und gießen Sie dann sämtliches verbleibendes Wasser aus dem Wassertank. Anweisungen zum Reinigen des Wassertanks finden Sie im Kapitel "Reinigen und Entkalken".

Hinweis

- Tauen Sie eine Portion Lebensmittel nie mehr als einmal auf.
- Nach dem Auftauen sollten Sie einen Aufwärmvorgang durchführen, um sicherzustellen, dass die Lebensmittel gleichmäßig aufgewärmt wurden.

Zutaten und Dampfgarzeiten

Art der Speise	Zutaten	Durchschnittliche Dampfgarzeit (min)*	Wassermenge im Wassertank (ml)
Obst	Apfel	15	160
	Orange/Mandarine	15	160
	Pfirsich	10	160

40 DEUTSCH

Art der Speise	Zutaten	Durchschnittliche Dampfgarzeit (min)*	Wassermenge im Wassertank (ml)
	Birne	15	160
	Ananas	20	200
	Pflaume	10	160
	Erdbeere	15	160
Gemüse	Spargel	15	160
	Brokkoli	15	160
	Karotten	20	200
	Blumenkohl	15	160
	Sellerie	15	160
	Aubergine	15	160
	Fenchel	15	160
	Grüne Bohnen	20	200
	Lauch	15	160
	Zwiebel	15	160
	Erbsen	15	160
	Pfeffer	15	160
	Kartoffeln	20	200
	Kürbis	15	160
	Spinat	15	160
	Kohlrüben	15	160
	Mais	15	160
	Süßkartoffel	15	160
	Tomaten	15	160
	Rüben	15	160
	Zucchini	15	160
Fleisch	Hähnchen, Rindfleisch, Lamm, Schweinefleisch usw.	20	200
Fisch	Lachs, Weißfisch, Seezunge, Kabeljau, Forelle usw.	15	160

* Die Garzeit kann variieren. Die durchschnittlichen Dampfgarzeiten gelten für in maximal 1 cm große Würfel geschnittene Zutaten mit einem Gesamtgewicht von 250 g.

Reinigen und Entkalken

Pflege

Vorsicht

- Reinigen Sie das Gerät nach jedem Gebrauch.
- Tauchen Sie das Hauptgerät keinesfalls in Wasser. Reinigen Sie das Hauptgerät niemals unter fließendem Wasser.
- Verwenden Sie niemals Bleiche oder chemische Sterilisierungslösungen/-tabletten im Gerät.
- Benutzen Sie zum Reinigen des Geräts weder Scheuerschwämme und -mittel noch aggressive Flüssigkeiten wie Benzin, Azeton oder Alkohol.

Hinweis

- Alle Teile (mit Ausnahme des Hauptgeräts) können auch in der Spülmaschine gereinigt werden.
- Bringen Sie immer den Dichtungsring am Becherdeckel an, nachdem Sie ihn zur Reinigung entfernt haben, und stellen Sie sicher, dass die flache Seite des Dichtungsringes nach außen zeigt.

- 1** Ziehen Sie den Netzstecker des Geräts, und nehmen Sie den Becher vom Hauptgerät (Abb. ③①).
- 2** Drücken Sie die Deckellasche gegen den Uhrzeigersinn, um den Deckel vom Becher zu entfernen (Abb. ⑧).
- 3** Fassen Sie das Sieb am Vorsprung an, und ziehen Sie zuerst eine Seite des Siebs heraus. Lösen Sie dann das Sieb vom Becherdeckel (Abb. ③①).
- 4** Entfernen Sie den Dichtungsring vom Becherdeckel, um ihn bei Bedarf zu reinigen.
- 5** Entfernen Sie die Messereinheit (Abb. ②③).
- 6** Reinigen Sie die Messereinheit sofort nach der Verwendung gründlich unter fließendem Wasser. Achten Sie darauf, auch die Innenseite des Schlauchs an der Messereinheit abzuspielen (Abb. ③②).

Vorsicht

- Gehen Sie mit der Messereinheit vorsichtig um. Die Klingen sind sehr scharf.

- 7** Drehen Sie den Deckel des Wassertanks gegen den Uhrzeigersinn, und nehmen Sie ihn vom Wassertank (Abb. ③③).
- 8** Reinigen Sie den Wassertank unter fließendem Wasser.
- 9** Gießen Sie im Behälter vorhandenes Restwasser ab. Geben Sie bei Bedarf frisches Wasser in den Wassertank (Abb. ⑤), und spülen Sie ihn aus (Abb. ③④). Wiederholen Sie diesen Vorgang so oft wie nötig, bis der Wassertank sauber ist.

42 DEUTSCH

- 10 Reinigen Sie alle anderen Teile, die mit Lebensmitteln in Kontakt gekommen sind, sofort nach der Verwendung mit heißem Wasser und etwas Spülmittel.
- 11 Trocknen Sie das Hauptgerät und alle Teile nach dem Reinigen ab.

Entkalken des Wassertanks

Um eine optimale Leistung zu gewährleisten, sollten Sie das Gerät alle vier Wochen entkalken. Verwenden Sie weiches oder gefiltertes Wasser zum Dampfgaren, Aufwärmen oder Auftauen, um Kalkablagerungen im Gerät zu minimieren.

Zum Entkalken des Geräts befolgen Sie die nachstehenden Anweisungen:

- 1 Vergewissern Sie sich, dass das Gerät ausgeschaltet ist.
- 2 Mischen Sie 80 ml Haushaltsessig (mit 6 % Essigsäure) mit 80 ml Wasser. Alternativ können Sie auch Zitronensäure und warmes Wasser verwenden, um den Wassertank zu entkalken.
- 3 Geben Sie die Lösung in den Boiler des Wassertanks.
- 4 Setzen Sie den Deckel des Wassertanks auf den Wassertank, und drehen Sie den Deckel im Uhrzeigersinn, um ihn zu fixieren.
- 5 Warten Sie 6 Stunden bzw. eine Nacht oder bis der gesamte Kalk gelöst ist.
- 6 Gießen Sie die verbleibende benutzte Lösung aus dem Wassertank (Abb. 34).
- 7 Falls die Kalkablagerungen sich nicht vollständig aufgelöst haben, wiederholen Sie die Schritte 1 bis 6 des Entkalkungsvorgangs in diesem Kapitel.
- 8 Geben Sie frisches Wasser in den Wassertank (Abb. 5), und spülen Sie ihn aus (Abb. 34). Wiederholen Sie diesen Vorgang so oft wie nötig, bis der Wassertank sauber ist.
- 9 Spülen Sie den Deckel des Wassertanks gründlich unter fließendem Wasser ab.
- 10 Füllen Sie 200 ml Wasser in den Wassertank, und lassen Sie das Gerät bei leerem Becher einen kompletten Dampfgarvorgang von 20 Minuten durchlaufen, bevor Sie es wieder für die Zubereitung von Nahrung verwenden.

Aufbewahrung

- 1 Leeren Sie den Wassertank, bevor Sie das Gerät aufbewahren (Abb. 34).
- 2 Stellen Sie sicher, dass alle Teile sauber und trocken sind, bevor Sie das Gerät verstauen (siehe Kapitel "Reinigung und Pflege").
- 3 Setzen Sie die Messereinheit in den Becher ein, wenn Sie das Gerät verstauen, um Schäden zu vermeiden.
- 4 Stellen Sie stets sicher, dass die Deckel des Wassertank und des Bechers korrekt angebracht wurden, bevor Sie das Gerät aufbewahren.

Recycling



Dieses Symbol bedeutet, dass das Produkt nicht mit dem normalen Hausmüll entsorgt werden kann (2012/19/EU).

Befolgen Sie die örtlichen Bestimmungen zur getrennten Entsorgung von elektrischen und elektronischen Produkten. Eine ordnungsgemäße Entsorgung hilft, negative Auswirkungen auf Umwelt und Gesundheit zu vermeiden.

Garantie und Kundendienst

Benötigen Sie weitere Informationen oder treten Probleme auf, besuchen Sie bitte die Philips Website unter www.philips.com/avent, oder setzen Sie sich mit einem Philips Service-Center in Ihrem Land in Verbindung (Details siehe Garantieschrift). Sollte es in Ihrem Land kein Service-Center geben, wenden Sie sich bitte an Ihren lokalen Philips Händler.

Fehlerbehebung

In diesem Kapitel sind die häufigsten Probleme aufgeführt, die beim Gebrauch Ihres Geräts auftreten können. Sollten Sie ein Problem mithilfe der nachstehenden Informationen nicht beheben können, wenden Sie sich bitte an das Philips Service-Center in Ihrem Land.

Problem	Mögliche Ursache	Lösung
Das Gerät funktioniert nicht.	Das Gerät verfügt über eine Sicherheitssperre. Das Gerät funktioniert erst, wenn alle Teile korrekt am Hauptgerät angebracht wurden.	Bauen Sie alle Teile richtig zusammen. Setzen Sie vor dem Dampfgaren den Becher vertikal auf das Hauptgerät, sodass der Becherdeckel nach unten zeigt. Setzen Sie vor dem Mixen den Becher so auf das Hauptgerät, dass der Deckel nach oben zeigt, und fixieren Sie den Becher, indem Sie ihn im Uhrzeigersinn drehen.
Die Dampfanzeige  leuchtet nicht.	Das Gerät ist nicht an die Stromversorgung angeschlossen. Der Becher ist nicht ordnungsgemäß am Hauptgerät angebracht.	Stecken Sie das Netzteil in die Steckdose. Setzen Sie den Becher ordnungsgemäß auf das Hauptgerät, sodass der Becherdeckel nach unten zeigt.

44 DEUTSCH

Problem	Mögliche Ursache	Lösung
	Sie haben direkt nach einem Dampfgarzyklus einen zweiten Dampfgarzyklus gestartet.	Schalten Sie das Gerät aus, und lassen Sie es 10 Minuten lang abkühlen, bevor Sie einen zweiten Dampfgarzyklus starten.
	Der Drehschalter wurde nicht in die ausgeschaltete Position (OFF) gestellt, nachdem der vorherige Dampfgarzyklus abgeschlossen wurde.	Stellen Sie den Drehschalter zunächst in die ausgeschaltete Position (OFF), und drehen Sie ihn dann erneut, um die Betriebszeit auszuwählen.
Der Wassertank gibt bei den ersten Einsätzen einen unangenehmen Geruch ab.	Sie haben den Wassertank vor der Verwendung nicht gereinigt.	Beachten Sie die Anweisungen im Kapitel "Reinigen und Entkalken", um den Wassertank zu reinigen, und führen Sie dann einen Dampfgarzyklus mit einem leeren Becher durch.
Das Gerät erzeugt keinen Dampf.	Der Wassertank enthält kein Wasser.	Schalten Sie das Gerät aus, ziehen Sie den Netzstecker, und füllen Sie dann Wasser in den Wassertank.
	Es befindet sich zu viel Kalk im Wassertank.	Entkalken Sie den Wassertank. Beachten Sie die Anweisungen im Abschnitt "Entkalken" des Kapitels "Reinigen und Entkalken".
Es tritt Dampf aus dem Wassertank aus.	Der Deckel des Wassertanks ist nicht richtig geschlossen.	Schließen Sie den Deckel des Wassertanks richtig. Achten Sie darauf, dass das Symbol ▲ am Deckel des Wassertanks am Symbol  auf dem Wassertank ausgerichtet ist.
	Der Becher wurde nicht richtig am Hauptgerät angebracht.	Bringen Sie den Becher richtig am Hauptgerät an.
	Der Dampfauslass am Deckel des Wassertanks ist durch Verschmutzungen oder Kalk verstopft.	Reinigen Sie den Dampfauslass am Deckel des Wassertanks.
	Der Dampfeinlass am Becherdeckel ist durch Verschmutzungen verstopft.	Reinigen Sie den Dampfeinlass am Becherdeckel.
Die Zutaten sind nicht gleichmäßig aufgewärmt.	Die Stücke im Becher sind zu groß.	Schneiden Sie die Zutaten in kleinere Stücke (max. 1 cm große Würfel).

Problem	Mögliche Ursache	Lösung
	Es befinden sich zu viele Zutaten im Mixbecher.	Geben Sie weniger Lebensmittel in den Becher.
	Es befindet sich zu viel oder zu wenig Wasser im Wassertank.	Geben Sie die richtige Wassermenge für die Dampfgarzeit ein. Beachten Sie das Rezeptbuch und/oder die Tabelle im Kapitel "Zutaten und Dampfgarzeiten", um sicherzustellen, dass Sie die richtige Menge Wasser für die Dampfgarzeit der Zutaten oder des zuzubereitenden Rezepts verwenden.
	Die Dampfgarzeit ist zu kurz.	Wählen Sie eine längere Dampfgarzeit (maximal 30 Minuten).
	Der Becher ist nicht ordnungsgemäß am Hauptgerät angebracht.	Setzen Sie den Becher ordnungsgemäß auf das Hauptgerät, sodass der Becherdeckel nach unten zeigt.
	Es befindet sich zu viel Kalk im Wassertank.	Entkalken Sie den Wassertank. Beachten Sie die Anweisungen im Abschnitt "Entkalken" des Kapitels "Reinigen und Entkalken".
Der Becherdeckel ist undicht.	Es befinden sich zu viele Zutaten im Mixbecher.	Schalten Sie das Gerät aus, und verarbeiten Sie kleinere Mengen.
	Der Becherdeckel wurde nicht richtig auf dem Becher angebracht.	Setzen Sie den Becherdeckel auf den Becher, und drehen Sie ihn im Uhrzeigersinn, um ihn zu fixieren.
	Der Dichtungsring des Becherdeckels ist nicht oder nicht richtig angebracht.	Stellen Sie sicher, dass der Dichtungsring korrekt am Becherdeckel angebracht wurde und die flache Seite des Dichtungsringes nach außen zeigt.
Die Mixfunktion funktioniert nicht.	Es befinden sich zu viele Zutaten im Mixbecher.	Schalten Sie das Gerät aus, und verarbeiten Sie kleinere Mengen. Die Lebensmittel dürfen maximal bis zur Oberkante der Messereinheit reichen.
	Der Becher ist nicht ordnungsgemäß am Hauptgerät angebracht.	Setzen Sie den Becher auf das Hauptgerät, sodass der Deckel nach oben zeigt, richten Sie das Symbol  am Becher am Symbol  des Hauptgerät aus, und drehen Sie dann den Becher im Uhrzeigersinn, um ihn am Hauptgerät zu fixieren.

46 DEUTSCH

Problem	Mögliche Ursache	Lösung
	Der Beckerdeckel wurde nicht richtig auf dem Becher angebracht.	Setzen Sie den Beckerdeckel auf den Becher, und drehen Sie ihn im Uhrzeigersinn, um ihn zu fixieren.
	Sie verwenden das Gerät, um klebrige Zutaten wie Käse zu mixen.	Beachten Sie das Rezeptbuch, und verwenden Sie nur zum Mixen geeignete Zutaten.
	Sie haben die Mixfunktion länger als 30 Sekunden am Stück verwendet.	Beenden Sie den Mixvorgang, und lassen Sie das Gerät einige Sekunden abkühlen. Starten Sie dann den Mixvorgang erneut.
Das Gerät ist sehr laut, gibt unangenehme Gerüche von sich, läuft heiß, raucht usw.	Es befinden sich zu viele Zutaten im Mixbecher.	Schalten Sie das Gerät aus, und verarbeiten Sie kleinere Mengen.
	Sie haben die Mixfunktion zu lange verwendet.	Lassen Sie den Mixer nicht länger als 30 Sekunden ohne Unterbrechung laufen.
Das Gerät ist beim Mixen sehr laut und vibriert.	Das Sieb wurde nicht am Beckerdeckel angebracht.	Stellen Sie sicher, dass das Sieb am Beckerdeckel angebracht ist.
Die Lebensmittel wurden nicht ausreichend aufgetaut.	Es befinden sich zu viele Zutaten im Aufbewahrungsbehälter.	Stellen Sie sicher, dass die Nahrungsmenge im Vorratsbecher nicht die Maximal-Skala auf der Innenseite des Bechers übersteigt.
	Die Lebensmittel im Vorratsbehälter sind zu dickflüssig.	Lassen Sie das Gerät 10 Minuten lang abkühlen, und tauen Sie die Lebensmittel dann erneut auf.
Der Vorratsbehälter ist während des Aufwärmens/ Auftauens undicht.	Der Deckel des Aufbewahrungsbehälters ist nicht richtig geschlossen.	Stellen Sie sicher, dass der Deckel richtig geschlossen ist, bevor Sie den Vorratsbehälter zum Aufwärmen/Auftauen in den Becher geben.

Problem	Mögliche Ursache	Lösung
Das Wasser im Wassertank hat eine ungewöhnliche Farbe, wenn Sie es aus dem Wassertank gießen oder wenn es während des Dampfgarens in den Becher gelangt, bzw. das Wasser im Wassertank riecht unangenehm.	Nahrungspartikel sind während des Betriebs in den Wasserbehälter gelangt.	Reinigen Sie den Wassertank gemäß den Anweisungen im Kapitel "Reinigen und Entkalken". Beachten Sie unbedingt die Anweisungen für die Verwendung des Geräts. Achten Sie darauf, nicht zu viel Wasser in den Wassertank (max. 250 ml) und nicht zu viele Lebensmittel in den Becher (max. bis zur Oberkante der grauen Messereinheit) zu geben. Dämpfen Sie dieselben Zutaten nicht länger als 30 Minuten, und geben Sie während des Dampfgarvorgangs keine Flüssigkeiten in den Becher. Wenn Sie Flüssigkeit in den Becher gegeben haben, befestigen Sie den Becher nie in der Dampfposition, sodass der Becherdeckel nach unten zeigt.
Auf dem Wassertank, Deckel des Wassertanks, Becher, Becherdeckel und Sieb sind weiße Punkte erkennbar.	Es befindet sich Kalk auf diesen Teilen.	Das ist normal. Entfernen Sie Kalk regelmäßig. Reinigen Sie den Deckel des Wassertanks, den Becher, den Becherdeckel und das Sieb mit einem feuchten Tuch. Entkalken Sie den Wassertank. Beachten Sie die Anweisungen im Abschnitt "Entkalken" des Kapitels "Reinigen und Entkalken".
Die Oberflächen, die in Berührung mit Lebensmitteln kommen, sind verfärbt.	Lebensmittelfarben können zu einer Verfärbung der Teile führen, die mit den Lebensmitteln in Berührung kommen.	Das ist normal. Alle Teile können weiterhin sicher verwendet werden und beeinträchtigen die gekochten Lebensmittel nicht.
Das Gerät piept fünf Mal, und die Dampfanzeige blinkt während des Dampfgar-, Aufwärm- oder Auftauvorgangs.	Der Becher wurde nicht richtig angebracht oder während des Vorgangs vom Hauptgerät entfernt.	Drehen Sie den Drehschalter in die ausgeschaltete Position (OFF), prüfen Sie die Wassermenge im Wassertank, setzen Sie den Becher korrekt in das Hauptgerät ein, und wählen Sie die Verarbeitungszeit erneut aus, um den Vorgang neu zu starten.

Problem	Mögliche Ursache	Lösung
	Das Wasser im Wassertank reicht für die ausgewählte Verarbeitungszeit nicht aus.	Drehen Sie den Drehschalter in die ausgeschaltete Position (OFF), und geben Sie genügend Wasser für die ausgewählte Verarbeitungszeit hinzu.
	Es befindet sich zu viel Kalk im Wassertank.	Entkalken Sie den Wassertank. Beachten Sie die Anweisungen im Abschnitt "Entkalken" des Kapitels "Reinigen und Entkalken".

Technische Daten

- Spannung/Wattleistung: Siehe Geräteeikett an der Unterseite des Geräts.
- Maximales Fassungsvermögen des Wassertanks: 250 ml
- Maximales Fassungsvermögen des Bechers: 1050 ml
- Betriebstemperatur: 10 °C bis 40 °C
- Schutz: Temperaturgesteuertes Aufwärmssystem

Reportez-vous aux images des pages pliées au début et à la fin du mode d'emploi.



Contenu

Important	50
Introduction	55
Description générale	56
Avant la première utilisation	57
Utilisation de l'appareil	57
Ingrédients et temps de cuisson	65
Nettoyage et détartrage	66
Rangement	68
Recyclage	68
Garantie et service	69
Dépannage	69
Spécificités techniques	74

Important

Lisez attentivement ce mode d'emploi avant d'utiliser l'appareil et conservez-le pour un usage ultérieur.

Danger

- Ne plongez jamais l'unité principale dans l'eau ni dans tout autre liquide. Ne rincez pas l'appareil sous le robinet.

Avertissement

- Avant de brancher l'appareil, vérifiez que la tension indiquée correspond à celle du secteur dans votre région.
- N'utilisez jamais l'appareil si la prise, le cordon d'alimentation ou l'appareil lui-même sont endommagés. Si le cordon d'alimentation est endommagé, il doit être remplacé par Philips, par un Centre Service Agréé Philips ou par un technicien qualifié afin d'éviter tout accident.
- Cet appareil peut être utilisé par des personnes dont les capacités physiques, sensorielles ou intellectuelles sont réduites ou des personnes manquant d'expérience et de connaissances, à condition que ces personnes soient sous surveillance ou qu'elles aient reçu des instructions quant à l'utilisation sécurisée de l'appareil et qu'elles aient pris connaissance des dangers encourus.
- Les enfants ne doivent pas jouer avec l'appareil (y compris les accessoires).
- Cet appareil ne doit pas être utilisé par des enfants. Tenez l'appareil et son cordon hors de portée des enfants (y compris les accessoires).
- Le nettoyage et l'entretien ne doivent pas être effectués par des enfants.
- Ne touchez pas les lames, surtout lorsque l'appareil est branché. Les lames sont en effet très coupantes.
- Soyez prudent lorsque vous manipulez les lames coupantes, que vous videz le bol et que vous nettoyez l'appareil.

- Si les lames se bloquent, débranchez toujours l'appareil avant de retirer les ingrédients à l'origine du blocage.
- L'appareil devient chaud pendant la phase de cuisson vapeur et le reste un peu après (en particulier les surfaces portant le symbole «  »), ce qui peut provoquer des brûlures en cas de contact. Soulevez le bol uniquement par sa poignée.
- De la vapeur brûlante s'échappe du bol lors de la cuisson et lorsque vous retirez le couvercle.
- Prenez garde à la vapeur brûlante qui s'échappe du réservoir d'eau lorsque vous ouvrez son couvercle.
- Une fois le cycle de cuisson vapeur terminé, de la vapeur brûlante continue à s'échapper pendant quelques instants des orifices situés sur le couvercle du réservoir d'eau et sur le bol. Faites attention en enlevant le bol de l'unité principale.
- Si l'appareil n'est pas utilisé correctement, de la vapeur brûlante peut s'échapper autour du couvercle du réservoir d'eau. Reportez-vous au chapitre « Dépannage » pour empêcher ou résoudre ce problème.
- Soyez très prudent(e) lorsque vous versez du liquide brûlant dans le bol afin d'éviter les éclaboussures.
- Mettez toujours les aliments préalablement mixés dans le pot de conservation si vous souhaitez les réchauffer ou les décongeler avec cet appareil.
- N'utilisez pas cet appareil pour hacher des ingrédients durs et collants.
- Ne versez jamais d'eau de javel ou de solutions/tablettes de stérilisation chimiques dans l'appareil.
- N'utilisez jamais de tampons à récurer, de produits abrasifs ou de détergents agressifs tels que de l'essence, de l'acétone ou de l'alcool pour nettoyer l'appareil.
- Laissez toujours refroidir l'appareil pendant 10 minutes après un cycle de cuisson vapeur avant d'en démarrer un nouveau.

- Ne faites pas fonctionner l'appareil pendant plus de 30 secondes consécutives. Si vous n'avez pas terminé le mixage après 30 secondes, relâchez le bouton pour arrêter le mixage et attendez quelques secondes avant de poursuivre. Si l'unité principale chauffe, laissez-la refroidir pendant quelques minutes avant de poursuivre.
- Ne versez jamais d'eau ou tout autre liquide dans le bol afin d'éviter d'endommager l'appareil.
- Retirez toujours le couvercle du pot de conservation avant de l'utiliser pour réchauffer des aliments dans un four à micro-ondes.

Attention

- N'utilisez jamais d'accessoires ou de pièces d'un autre fabricant ou n'ayant pas été spécifiquement recommandés par Philips. L'utilisation de ce type d'accessoires ou de pièces entraîne l'annulation de la garantie.
- Ne placez pas l'appareil sur ou à proximité d'une plaque chauffante ou d'une cuisinière en cours de fonctionnement ou encore chaude.
- Lorsque l'appareil doit être laissé sans surveillance, débranchez-le systématiquement. De même, débranchez-le avant tout montage, démontage, nettoyage ou manipulation des pièces détachables.
- Débranchez toujours l'appareil et laissez-le refroidir avant de le nettoyer.
- Placez toujours le bouton de commande sur la position d'arrêt (**OFF**) à la fin de chaque opération de cuisson vapeur, réchauffage ou décongélation.
- Ne mettez jamais le bol ou une autre partie de l'appareil dans un micro-ondes (à l'exception des pots de conservation) car les parties métalliques de la poignée du bol et de l'ensemble lames ne sont pas adaptées à cette utilisation.
- Ne stérilisez jamais le bol ou une autre partie de l'appareil dans un stérilisateur (à l'exception des pots de conservation) car les parties métalliques de la poignée

du bol et de l'ensemble lames ne sont pas adaptées à cette utilisation.

- Cet appareil est destiné à un usage domestique uniquement. S'il est employé de manière inappropriée, à des fins professionnelles ou semi-professionnelles, ou en non-conformité avec les instructions du mode d'emploi, la garantie devient caduque et Philips décline toute responsabilité concernant les dégâts occasionnés.
- Placez l'appareil sur une surface horizontale, stable et plane. L'appareil diffuse de la vapeur brûlante pendant son utilisation. Veillez à laisser suffisamment d'espace libre tout autour pour éviter d'endommager vos placards ou tout autre objet.
- N'utilisez pas l'appareil s'il est tombé ou s'il est endommagé de quelque manière que ce soit. Confiez la réparation de l'appareil à un Centre Service Agréé Philips.
- N'utilisez jamais la fonction de cuisson vapeur sans avoir mis de l'eau dans le réservoir d'eau.
- Assurez-vous que la quantité d'eau versée dans le réservoir ne dépasse pas le repère maximal situé sur le côté du réservoir (250 ml) ni l'indication du niveau d'eau maximal présente à l'intérieur.
- Veillez à ce que le couvercle du réservoir d'eau soit correctement verrouillé avant de placer le bol sur l'unité principale.
- Lorsque vous préparez des ingrédients à la vapeur, veillez à ne pas remplir le bol au-delà de l'ensemble lames gris (fig. ②).
- Lorsque vous mixez des liquides, ne dépassez pas le niveau de remplissage **MAXIMAL** indiqué sur le bol (720 ml) (fig. ③).
- Ne soulevez pas et ne déplacez pas l'appareil en cours d'utilisation.
- N'insérez aucun objet dans l'orifice de sortie du couvercle du réservoir d'eau ou dans l'arrivée de vapeur du couvercle du bol.

- Ne remplissez jamais le réservoir d'eau pendant une cuisson vapeur, car de l'eau brûlante et de la vapeur pourraient s'échapper de l'appareil.
- Avant d'ouvrir le couvercle du bol et d'ajouter d'autres ingrédients à mixer, assurez-vous que le couvercle a suffisamment refroidi après la cuisson.
- N'alimentez jamais cet appareil à l'aide d'un interrupteur externe tel qu'un minuteur et ne le connectez pas à un circuit régulièrement allumé et éteint.
- Vérifiez toujours la température des aliments cuisinés sur le dos de votre main pour vous assurer qu'ils sont sans danger pour votre bébé.
- Vérifiez toujours la consistance de la nourriture pour votre bébé. Pour obtenir des informations sur la consistance appropriée des aliments en fonction de l'âge, consultez les conseils professionnels sur la diversification alimentaire fournis avec cet appareil ou demandez l'avis d'un médecin ou d'un spécialiste.
- Utilisez exclusivement la spatule fournie pour retirer les aliments du bol.
- Un détartrage régulier permet d'éviter d'endommager l'appareil.
- Le pot de conservation fourni avec cet appareil n'est pas un ustensile d'alimentation pour enfant. Ne faites pas manger les enfants directement dans le pot de conservation.
- Avant d'utiliser le pot de conservation, lavez-le abondamment, puis stérilisez-le à l'aide d'un stérilisateur Philips Avent ou plongez-le dans de l'eau bouillante pendant 5 minutes. Cette opération permet de garantir un maximum d'hygiène. Si vous utilisez de l'eau bouillante pour stériliser le pot de conservation, veillez à ce que le récipient en contienne suffisamment et que le pot ne reste pas en contact trop longtemps avec celui-ci afin d'éviter les déformations dues à la chaleur.
- Assurez-vous que la quantité d'aliments dans le pot de conservation ne dépasse pas le volume maximal indiqué sur le côté. Dans le cas contraire, le pot risque de fuir.

- Lorsque vous réchauffez ou décongelez des aliments, assurez-vous que le couvercle du pot de conservation est fermé hermétiquement avant de le placer dans le bol pour éviter tout risque de fuite au moment de le retirer du bol.
- L'utilisation d'un micro-ondes pour chauffer des aliments placés dans le pot de conservation fourni peut affecter leur valeur nutritionnelle et créer des points brûlants. Mélangez toujours les aliments chauffés afin de garantir une répartition homogène de la chaleur et testez la température avant de servir.
- Ne sélectionnez pas la fonction gril si vous utilisez un micro-ondes combiné (avec fonction gril) pour réchauffer ou décongeler des aliments placés dans les pots de conservation. Si vous venez d'utiliser le gril, attendez que le four à micro-ondes ait refroidi avant d'y placer des pots de conservation, car la chaleur résiduelle risque de les endommager.

Systèmes de sécurité

Pour votre sécurité pendant l'utilisation, cet appareil est équipé d'un verrou de sécurité intégré. Cet appareil ne fonctionne que si toutes les pièces ont été correctement assemblées. L'assemblage correct de toutes les pièces neutralise le verrou de sécurité intégré.

Cet appareil est également équipé d'une fonction d'arrêt de sécurité en cas de surchauffe. Une surchauffe peut se produire si le temps d'attente entre deux cycles de cuisson vapeur est trop court. Si l'arrêt de sécurité en cas de surchauffe de l'appareil s'active pendant un cycle de cuisson vapeur, placez le bouton de commande en position d'arrêt (**OFF**) et laissez l'appareil refroidir pendant quelques minutes. Vous pouvez ensuite à nouveau utiliser l'appareil.

Champs électromagnétiques (CEM)

Cet appareil Philips est conforme à toutes les normes et à tous les règlements applicables relatifs à l'exposition aux champs électromagnétiques.

Introduction

Félicitations pour votre achat et bienvenue chez Philips Avent ! Pour profiter pleinement de l'assistance offerte par Philips Avent, veuillez enregistrer votre produit à l'adresse suivante : www.philips.com/welcome.

Le robot cuiseur-mixeur 4 en 1 pour bébé aide les parents à préparer des repas sains pour leurs bébés grâce aux fonctions vapeur et mixage combinées en un seul appareil. Vous pouvez également utiliser le robot pour décongeler et réchauffer la nourriture pour bébé.

Description générale

Présentation du produit (fig. ①)

- A** Languette du couvercle
- B** Connecteur du couvercle du bol
- C** Couvercle du bol
- D** Bague d'étanchéité
- E** Goupille de sécurité
- F** Filtre
- G** Ensemble lames
- H** Support de l'ensemble lames
- I** Bol
- J** Couvercle du réservoir d'eau
- K** Repères du niveau d'eau
- L** Indication de niveau d'eau maximal
- M** Réservoir d'eau (non amovible)
- N** Chaudière
- O** Unité principale
- P** Bouton de commande
- Q** Bouton de mixage
- R** Cordon d'alimentation
- S** Zone de verrouillage du réservoir d'eau

Aperçu des commandes (fig. ①)

- T** Fonction de décongélation
- U** Fonction de réchauffage pour le pot de conservation de 240 ml
- V** Fonction de réchauffage pour le pot de conservation de 120 ml
- W** Voyant vapeur

Accessoires (fig. ①)

- X** Pot de conservation
- Y** Couvercle du pot de conservation
- Z** Spatule

Avant la première utilisation

- 1 Retirez l'appareil de l'emballage.
- 2 Nettoyez soigneusement toutes les pièces avant la première utilisation. Reportez-vous au chapitre « Nettoyage et détartrage ».
- 3 Nous vous recommandons d'effectuer un cycle de cuisson vapeur avec un bol vide avant d'utiliser l'appareil pour la première fois. Reportez-vous aux chapitres « Remplissage du réservoir » et « Cuisson à la vapeur ».

Utilisation de l'appareil

! Attention

- Vérifiez toujours la température des aliments cuisinés sur le dos de votre main pour vous assurer qu'ils sont sans danger pour votre bébé.

Cet appareil est conçu pour cuire à la vapeur des ingrédients frais solides et pour les mixer jusqu'à obtenir la consistance voulue. Consultez le livret fourni pour des idées de recettes savoureuses et nourrissantes. L'appareil peut également être utilisé pour cuire et mixer des aliments séparément. Pour le mixage seul, reportez-vous au chapitre « Mixage sans cuisson à la vapeur ».

Cet appareil peut également être utilisé pour décongeler ou réchauffer des aliments cuits conservés dans les pots de conservation spécialement conçus à cet effet. Utilisez toujours ces pots de conservation pour décongeler ou réchauffer les aliments mixés. Si vous décongelez ou réchauffez des aliments conservés dans d'autres récipients, les aliments traverseront le filtre et saliront le couvercle du bol. Ne mettez jamais le bol contenant des aliments mixés en position de cuisson vapeur sur l'unité centrale.

Ne cuisez jamais les mêmes ingrédients crus pendant plus de 30 minutes ou plus d'une fois.

Cet appareil n'est PAS destiné aux usages suivants.

- Cuisson d'ingrédients crus surgelés
- Cuisson d'ingrédients précédemment mixés sans pot de conservation
- Cuisson des mêmes ingrédients pendant plus de 30 minutes
- Cuisson de riz et pâtes
- Mixage préalable, puis cuisson
- Chauffage ou réchauffage de liquides, tels que soupes, sauces ou eau
- Maintien de nourriture au chaud pendant plusieurs heures
- Hachage d'ingrédients durs tels que des glaçons ou des morceaux de sucre ou des ingrédients collants tels que du fromage

Remplissage du réservoir

Remarque

- Assurez-vous que la quantité d'eau versée dans le réservoir ne dépasse pas le repère maximal situé sur le côté du réservoir (250 ml) ni l'indication du niveau d'eau maximal présente à l'intérieur.
- Nous vous recommandons d'utiliser de l'eau déminéralisée ou distillée, car les minéraux contenus dans l'eau minérale ou l'eau du robinet accélèrent la formation de calcaire dans le réservoir.
- En dehors des produits destinés au détartrage, ne placez jamais de liquides autres que de l'eau dans le réservoir.

1 Tournez le couvercle du réservoir dans le sens contraire des aiguilles d'une montre pour l'ouvrir (fig. ④), puis remplissez le réservoir avec de l'eau jusqu'au niveau requis en respectant les repères correspondants, conformément aux informations présentées dans le chapitre « Ingrédients et temps de cuisson » du mode d'emploi ou du livret de recettes fourni (fig. ⑤).

2 Placez le couvercle sur le réservoir d'eau et tournez-le dans le sens des aiguilles d'une montre pour le verrouiller (fig. ⑥).

- ↳ Lorsque le couvercle du réservoir est correctement verrouillé, l'icône ▲ située sur le couvercle se trouve en face de l'icône 🔒 située sur le réservoir.

Remarque

-  Vérifiez toujours si vous avez verrouillé le couvercle du réservoir d'eau avant d'allumer l'appareil.

Cuisson à la vapeur

Attention

- La vapeur ou l'eau chaude peut vous brûler les doigts. Ne touchez pas les parties chaudes de l'appareil, ni la vapeur qui s'échappe de sa partie supérieure afin d'éviter toute brûlure, et veillez à ce que les enfants respectent également cette mesure de précaution. (Fig. ⑦.)

Remarque

- Décongelez toujours les ingrédients congelés crus avant de les placer dans le bol pour les cuire à la vapeur. Enlevez toujours l'excès d'eau des ingrédients décongelés avant de les mettre dans le bol.
- Ne dépassez pas le bord supérieur de l'ensemble lames gris lorsque vous ajoutez des ingrédients.
- Ne versez jamais d'eau ou tout autre liquide dans le bol afin d'éviter d'endommager l'appareil.
- L'appareil ne démarre pas tant que le bol n'est pas correctement positionné.
- Veillez à ce que la bague d'étanchéité soit placée correctement tout autour du couvercle du bol avant toute cuisson vapeur et que le côté plat de cette bague soit orienté vers l'extérieur.

- 1 Poussez la languette du couvercle dans le sens inverse des aiguilles d'une montre afin de libérer le couvercle du bol (fig. ⑧).
- 2 Si l'ensemble lames n'a pas été installé, placez-le sur son support dans le bol (fig. ⑨).
- 3 Nous vous recommandons de couper les ingrédients solides en petits morceaux (cubes de moins de 1 cm).
- 4 Placez les ingrédients dans le bol (fig. ⑩).
- 5 Placez le filtre dans le couvercle du bol (fig. ⑪).
- 6 Placez le couvercle sur le bol et fermez-le hermétiquement en le tournant dans le sens des aiguilles d'une montre (fig. ⑫).

Remarque

- Le bol possède des rainures qui permettent de guider facilement les goupilles de verrouillage et de fermer correctement le couvercle. Assurez-vous que la languette du couvercle s'emboîte correctement dans la poignée du bol (fig. ⑬).

- 7 Si vous n'avez pas encore rempli le réservoir d'eau pour la cuisson vapeur, reportez-vous au chapitre « Remplissage du réservoir » et ajoutez l'eau avant de le placer sur l'unité principale.

Remarque

- Assurez-vous que le couvercle du réservoir d'eau est correctement verrouillé avant de placer le bol sur l'unité principale.

- 8 Retournez le bol de façon à ce que le couvercle se retrouve au-dessous (fig. ⑭).
- 9 Alignez le connecteur du couvercle du bol sur la zone de verrouillage du réservoir, puis positionnez le bol sur l'unité principale avec le couvercle

au-dessous (fig. ⑮). Appuyez sur le bol pour le fixer solidement sur l'unité principale, puis assurez-vous que la poignée se trouve sur le côté droit.

10 Si le bouton de commande n'est pas en position d'arrêt (OFF), placez-le d'abord dans cette position.

11 Branchez l'appareil.

12 Tournez le bouton de commande pour sélectionner le temps de cuisson vapeur souhaité (fig. ⑯). Reportez-vous au tableau du chapitre « Ingrédients et temps de cuisson » ainsi qu'au livret de recettes pour connaître les temps de cuisson recommandés.

↳ Le voyant vapeur blanc  s'allume pour indiquer que la cuisson vapeur est en cours.

↳ Une fois le cycle de cuisson vapeur terminé, l'appareil émet un signal sonore et le voyant vapeur s'éteint.

13 Remplacez le bouton de commande en position d'arrêt (OFF) (fig. ⑰). Avant de retirer le bol, attendez 2 minutes ou le temps nécessaire pour que la vapeur ne s'échappe plus de l'appareil.

! Attention

- Avant de lancer un autre cycle de cuisson vapeur, laissez refroidir l'appareil pendant 10 minutes, videz l'eau encore présente dans le réservoir, puis remplissez ce dernier avec de l'eau fraîche.





14 Pour mixer des ingrédients cuits à la vapeur, reportez-vous au chapitre « Mixage après la cuisson à la vapeur ».

15 Il est possible que le réservoir contienne encore un peu d'eau après un cycle de cuisson vapeur. Ce phénomène est normal. Attendez que l'unité ait refroidi à la température de la pièce, puis videz le réservoir de l'eau restante. Pour vider ou nettoyer le réservoir, reportez-vous au chapitre « Nettoyage et détartrage ».

Mixage après la cuisson à la vapeur

! Attention

- Le bol et le couvercle sont brûlants après un cycle de cuisson vapeur. Tenez le bol uniquement par sa poignée conçue spécialement pour résister à la chaleur (fig. ⑱).
- Vérifiez toujours que le couvercle du bol est correctement fermé et verrouillé pendant le fonctionnement de l'appareil.
- Avant d'ouvrir le couvercle du bol pour ajouter d'autres ingrédients (en veillant à ne pas dépasser le bord supérieur de l'ensemble lames gris) ou vider l'eau, assurez-vous systématiquement qu'il n'est plus chaud.
- Si vous avez ajouté d'autres liquides, ne mettez pas le bol en position de cuisson vapeur car le liquide traverserait le filtre.

- 1 À partir de la position de cuisson vapeur, soulevez le bol par la poignée et retournez-le (fig. ⑲). Secouez le bol pour que les ingrédients cuits à la vapeur se déposent sur les lames au fond du récipient.
- 2 Au besoin, retirez le couvercle du bol et ajoutez d'autres ingrédients à mixer (par ex. de l'eau pour une purée ou d'autres ingrédients cuits, comme du riz ou des pâtes). Remplacez le couvercle sur le bol avant de commencer à mixer.
- 3 Placez le bol correctement sur l'unité principale avec le couvercle au-dessus, alignez l'icône  du bol sur l'icône  de l'unité principale, puis fixez solidement le bol sur l'unité principale en le tournant dans le sens des aiguilles d'une montre (fig. ⑳). Veillez à ce que la poignée soit placée du côté droit.
 - ↳ Lorsque le bol est correctement fixé sur l'unité principale, l'icône  du bol s'aligne sur l'icône  de l'unité principale.
- 4 Poussez le bouton de mixage et maintenez-le enfoncé pour commencer à mixer, puis continuez jusqu'à ce que les ingrédients aient la consistance souhaitée (fig. ㉑).

Attention

- Ne faites pas fonctionner l'appareil pendant plus de 30 secondes consécutives. Si vous n'avez pas terminé le mixage après 30 secondes, relâchez le bouton pour arrêter le mixage et attendez quelques secondes avant de poursuivre. Si l'unité principale chauffe, laissez-la refroidir pendant quelques minutes avant de poursuivre.

- 5 Une fois le mixage terminé, relâchez le bouton de mixage (fig. ㉒).
- 6 Débranchez l'appareil.
- 7 Retirez les aliments mixés du bol. Si nécessaire, utilisez la spatule fournie avec l'appareil.

Mixage sans cuisson à la vapeur

Cet appareil est destiné aux usages suivants.

- Réduire en purée des ingrédients cuits à la vapeur ou cuisinés
- Mixer des liquides et des fruits

Attention

- L'appareil n'est pas conçu pour hacher des ingrédients durs tels que des glaçons et des morceaux de sucre ou des ingrédients collants tels que du fromage.
- Si vous avez ajouté des liquides dans le bol, ne mettez jamais celui-ci en position de cuisson vapeur car les liquides traverseraient le filtre.





**Remarque**

- Lorsque vous mixez des ingrédients avec des liquides, assurez-vous de ne pas remplir le bol au-delà de l'indication du niveau maximal (**MAX**).
- Ne dépassez pas le bord supérieur de l'ensemble lames gris lorsque vous ajoutez des ingrédients.
- Ne mettez jamais le bol contenant des aliments mixés en position de cuisson vapeur sur l'unité centrale.
- Si les ingrédients restent collés aux parois du bol ou s'ils ne sont pas suffisamment mixés, relâchez le bouton de mixage, retirez le bol de l'unité principale et décollez les ingrédients avec la spatule ou ajoutez un peu de liquide (par ex. de l'eau) jusqu'à ce que les aliments mixés aient la consistance souhaitée pour votre bébé. Lorsque vous ajoutez du liquide dans le bol, veillez à ne pas dépasser l'indication du niveau maximal (**MAX**).
- Assurez-vous que les aliments mixés ont la bonne consistance pour votre bébé avant de les servir. Pour obtenir des informations sur la consistance appropriée des aliments en fonction de l'âge, consultez les conseils professionnels sur la diversification alimentaire fournis avec cet appareil ou demandez l'avis d'un médecin ou d'un spécialiste.
- Ne mixez pas de grandes quantités d'ingrédients solides en une fois. Préparez-les en plusieurs petites fournées pour obtenir une consistance plus fine.

- 1** Placez l'ensemble lames sur son support dans le bol (fig. ⑨).
- 2** Coupez les ingrédients solides en petits morceaux (dés d'environ 1 cm) avant de les placer dans le bol.
- 3** Placez les ingrédients dans le bol (fig. ⑩).
- 4** Placez le filtre dans le couvercle du bol (fig. ⑪).
- 5** Placez le couvercle sur le bol et fermez-le solidement en le tournant dans le sens des aiguilles d'une montre (fig. ⑫).

**Remarque**

- Le bol possède des rainures qui permettent de guider facilement les goupilles de verrouillage et de fermer correctement le couvercle. Assurez-vous que la languette du couvercle s'emboîte correctement dans la poignée du bol (fig. ⑬).

- 6** Placez le bol correctement sur l'unité principale avec le couvercle au-dessus, alignez l'icône  du bol sur l'icône  de l'unité principale, puis fixez solidement le bol sur l'unité principale en le tournant dans le sens des aiguilles d'une montre (fig. ⑳). Veillez à ce que la poignée soit placée du côté droit.
 - ↳ Lorsque le bol est correctement fixé sur l'unité principale, l'icône  du bol s'aligne sur l'icône  de l'unité principale.
- 7** Appuyez sur le bouton de mixage et maintenez-le enfoncé jusqu'à ce que les aliments soient correctement mixés (fig. ㉑).

! Attention

- Ne faites pas fonctionner l'appareil pendant plus de 30 secondes consécutives. Si vous n'avez pas terminé le mixage après 30 secondes, relâchez le bouton pour arrêter le mixage et attendez quelques secondes avant de poursuivre. Si l'unité principale chauffe, laissez-la refroidir pendant quelques minutes avant de poursuivre.

- 8 Une fois le mixage terminé, relâchez le bouton de mixage (fig. 22).
- 9 Débranchez l'appareil.
- 10 Retirez les aliments mixés du bol. Si nécessaire, utilisez la spatule fournie avec l'appareil.

Réchauffage

Un pot de conservation de 120 ml est inclus avec l'appareil. Utilisez-le pour réchauffer les aliments pour bébé que vous avez préparés avec l'appareil.

≡ Remarque

- Un ensemble de 2 pots de conservation d'une capacité de 120 ml et 240 ml (SCF876) peut être acheté séparément dans certains pays.
- Placez toujours les aliments préalablement mixés dans le pot de conservation pour les réchauffer.
- Veillez à ce que la bague d'étanchéité soit placée correctement tout autour du couvercle du bol avant de réchauffer vos préparations et que le côté plat de cette bague soit orienté vers l'extérieur.

- 1 Versez la quantité appropriée d'eau dans le réservoir.
 - ↳ Si vous utilisez le pot de conservation de 120 ml, versez 160 ml d'eau dans le réservoir (c.-à-d. jusqu'au repère de niveau d'eau correspondant à 10/15 min.). Si vous utilisez le pot de conservation de 240 ml (acheté séparément), versez de l'eau jusqu'au repère MAX situé sur le côté du réservoir ou jusqu'à l'indication de niveau d'eau maximal présente à l'intérieur.
- 2 Placez le couvercle sur le réservoir d'eau et tournez-le dans le sens des aiguilles d'une montre pour le verrouiller (fig. 6).
 - ↳ Lorsque le couvercle du réservoir est correctement verrouillé, l'icône ▲ située sur le couvercle se trouve en face de l'icône 🔒 située sur le réservoir.
- 3 Retirez l'ensemble lames du bol (fig. 23).
- 4 Retournez le pot de conservation et placez-le sur le support de l'ensemble lames dans le bol (fig. 24).
- 5 Placez le couvercle sur le bol et fermez-le hermétiquement en le tournant dans le sens des aiguilles d'une montre (fig. 25).

**Remarque**

- Le bol possède des rainures qui permettent de guider facilement les goupilles de verrouillage et de fermer correctement le couvercle. Assurez-vous que la languette du couvercle s'emboîte correctement dans la poignée du bol (fig. 13).

- 6 Retournez le bol de façon à ce que le couvercle se retrouve au-dessous (fig. 26).
- 7 Alignez le connecteur du couvercle du bol sur la zone de verrouillage du réservoir, puis positionnez le bol sur l'unité principale avec le couvercle au-dessous (fig. 27). Appuyez sur le bol pour le fixer solidement sur l'unité principale, puis assurez-vous que la poignée se trouve sur le côté droit.

**Remarque**

- Assurez-vous que le couvercle du réservoir d'eau est correctement verrouillé avant de placer le bol sur l'unité principale.



- 8 Si le bouton de commande n'est pas en position d'arrêt (OFF), placez-le d'abord dans cette position.
- 9 Branchez l'appareil.
- 10 Tournez le bouton de commande pour sélectionner le temps de réchauffage adapté au pot de conservation placé dans le bol (fig. 16).
 - ↳ Choisissez 15 minutes (☞) si vous utilisez le pot de conservation de 120 ml ou 25 minutes (☞) si vous utilisez le pot de conservation de 240 ml (acheté séparément).
 - ↳ Le voyant vapeur blanc ☞ s'allume pour indiquer que le réchauffage est en cours.
- 11 Une fois le cycle de réchauffage terminé, l'appareil émet un signal sonore et le voyant vapeur ☞ s'éteint.
- 12 Remplacez le bouton de commande en position d'arrêt (OFF) (fig. 17). Avant de retirer le bol, attendez 2 minutes ou le temps nécessaire pour que la vapeur ne s'échappe plus de l'appareil.
- 13 Ouvrez le couvercle et retirez le pot de conservation à l'aide du crochet de la spatule (fig. 28).
- 14 Il est possible que le réservoir contienne encore un peu d'eau après un cycle de réchauffage. Ce phénomène est normal. Attendez que l'unité ait refroidi à la température de la pièce, puis videz le réservoir de l'eau restante. Pour vider ou nettoyer le réservoir, reportez-vous au chapitre « Nettoyage et détartrage ».

Décongélation

Si vous avez utilisé les pots de conservation spécialement conçus pour congeler les aliments mixés, vous pouvez utiliser l'appareil pour les décongeler délicatement.

Remarque

- Placez toujours les aliments préalablement mixés dans le pot de conservation pour les décongeler.
- Veillez à ce que la bague d'étanchéité soit placée correctement tout autour du couvercle du bol avant de décongeler vos préparations et que le côté plat de cette bague soit orienté vers l'extérieur.

- 1 Remplissez le réservoir d'eau jusqu'au repère maximal situé sur le côté du réservoir ou jusqu'à l'indication du niveau d'eau maximal présente à l'intérieur.
- 2 Suivez les étapes 2 à 8 du chapitre « Réchauffage ».
- 3 Tournez le bouton de commande et sélectionnez 30 minutes  (fig. 29).
↳ Le voyant vapeur  s'allume pour indiquer que la décongélation est en cours.
- 4 Une fois le cycle de décongélation terminé, l'appareil émet un signal sonore et le voyant vapeur  s'éteint.
- 5 Remplacez le bouton de commande en position d'arrêt (OFF) (fig. 17). Avant de retirer le bol, attendez 2 minutes ou le temps nécessaire pour que la vapeur ne s'échappe plus de l'appareil.
- 6 Ouvrez le couvercle et retirez le pot de conservation à l'aide du crochet de la spatule (fig. 28).
- 7 Il est possible que le réservoir contienne encore un peu d'eau après un cycle de décongélation. Ce phénomène est normal. Attendez que l'unité ait refroidi à la température de la pièce, puis videz le réservoir de l'eau restante. Pour vider ou nettoyer le réservoir d'eau, reportez-vous au chapitre « Nettoyage et détartrage ».

Remarque

- Ne décongelez les mêmes ingrédients qu'une seule fois.
- À l'issue de la décongélation, nous vous recommandons d'exécuter un nouveau cycle de réchauffage pour bien réchauffer les aliments.

Ingrédients et temps de cuisson

Type d'aliment	Ingrédients	Temps de cuisson approximatif (min)*	Niveau d'eau dans le réservoir (ml)
Fruits	Pomme	15	160
	Orange/mandarine	15	160
	Pêche	10	160
	Poire	15	160
	Ananas	20	200
	Prune	10	160
	Fraise	15	160

Type d'aliment	Ingrédients	Temps de cuisson approximatif (min)*	Niveau d'eau dans le réservoir (ml)
Légumes	Asperges	15	160
	Brocoli	15	160
	Carotte	20	200
	Chou-fleur	15	160
	Céleri	15	160
	Aubergine	15	160
	Fenouil	15	160
	Haricots verts	20	200
	Poireaux	15	160
	Oignon	15	160
	Pois	15	160
	Poivron	15	160
	Pomme de terre	20	200
	Citrouille	15	160
	Épinard	15	160
	Rutabaga	15	160
	Maïs	15	160
	Patate douce	15	160
	Tomate	15	160
	Navet	15	160
Courgette	15	160	
Viande	Poulet, bœuf, agneau, porc, etc.	20	200
Poisson	Saumon, merlan, sole, cabillaud, truite, etc.	15	160

* Le temps de cuisson à la vapeur peut varier. Les temps approximatifs sont basés sur l'utilisation d'ingrédients coupés en petits cubes de moins de 1 cm et pour une portion de 250 g.

Nettoyage et détartrage

Nettoyage

! Attention

- Nettoyez l'appareil après chaque utilisation.
- Ne plongez jamais l'unité principale dans l'eau. Ne rincez jamais l'unité principale en la passant sous le robinet.
- Ne versez jamais d'eau de javel ou de solutions/tablettes de stérilisation chimiques dans l'appareil.
- N'utilisez jamais de tampons à récurer, de produits abrasifs ou de détergents agressifs tels que de l'essence, de l'acétone ou de l'alcool pour nettoyer l'appareil.

☰ Remarque

- Toutes les pièces, à l'exception de l'unité principale, peuvent être nettoyées au lave-vaisselle.
- Veillez à toujours replacer la bague d'étanchéité sur le couvercle du bol après l'avoir retirée pour la nettoyer en vous assurant que le côté plat est bien orienté vers l'extérieur.

- 1 Débranchez l'appareil et retirez le bol de l'unité principale (fig. 30).
- 2 Poussez la languette du couvercle du bol dans le sens inverse des aiguilles d'une montre afin de libérer le couvercle (fig. 8).
- 3 Saisissez l'aspérité présente sur le filtre et retirez ce dernier par le côté pour le libérer du couvercle du bol (fig. 31).
- 4 Démontez la bague d'étanchéité du couvercle du bol pour la nettoyer, lorsque nécessaire.
- 5 Retirez l'ensemble lames (fig. 23).
- 6 Nettoyez abondamment l'ensemble lames sous le robinet immédiatement après usage. Veillez également à rincer l'intérieur du tube de l'ensemble lames (fig. 32).

! Attention

- Manipulez-le avec prudence. Les bords sont très coupants.

- 7 Tournez le couvercle du réservoir d'eau dans le sens inverse des aiguilles d'une montre et retirez-le du réservoir (fig.).
- 8 Nettoyez le réservoir d'eau sous le robinet.
- 9 Videz toute eau en excès dans le réservoir. Si nécessaire, versez de l'eau fraîche dans le réservoir (fig. 5) et rincez-le (fig. 34). Répétez autant de fois que nécessaire pour nettoyer le réservoir.
- 10 Nettoyez toutes les autres pièces en contact avec les aliments avec de l'eau chaude et du liquide vaisselle immédiatement après leur utilisation.
- 11 Séchez l'unité principale et toutes les autres pièces après les avoir nettoyées.

Détartrage du réservoir d'eau

Pour des performances optimales, nous vous recommandons de détartre l'appareil toutes les 4 semaines. Pour réduire l'accumulation de calcaire, nous vous recommandons d'utiliser de l'eau déminéralisée ou distillée pour la cuisson vapeur, le réchauffage ou la décongélation.

Pour détartre l'appareil, suivez les instructions de détartage suivantes :

- 1 Assurez-vous que l'appareil est éteint.
- 2 Mélangez 80 ml de vinaigre blanc (6 % d'acide acétique) et 80 ml d'eau, ou utilisez de l'acide citrique avec un peu d'eau tiède pour détartre le réservoir d'eau.
- 3 Faites bouillir la solution dans le réservoir d'eau.
- 4 Placez le couvercle sur le réservoir d'eau et tournez-le dans le sens des aiguilles d'une montre pour le fermer correctement.
- 5 Attendez 6 heures/une nuit ou jusqu'à dissolution complète du calcaire.
- 6 Videz la solution utilisée pour nettoyer le réservoir d'eau (fig. 34).
- 7 Si les dépôts de calcaire ne sont pas complètement éliminés, répétez les étapes 1 à 6 du cycle de détartage, décrites dans ce chapitre.
- 8 Versez de l'eau fraîche dans le réservoir (fig. 5) et rincez-le (fig. 34). Répétez autant de fois que nécessaire pour nettoyer le réservoir.
- 9 Rincez soigneusement le réservoir sous le robinet.
- 10 Remplissez-le avec 200 ml d'eau, puis mettez l'appareil en position vapeur pendant 20 minutes avec le bol vide avant de l'utiliser de nouveau pour la cuisson d'aliments.

Rangement

- 1 Videz le réservoir d'eau avant de ranger l'appareil (fig. 34).
- 2 Nettoyez et séchez toutes les pièces avant de ranger l'appareil (reportez-vous au chapitre « Nettoyage et détartage »).
- 3 Pour éviter tout dommage, rangez l'appareil avec les couteaux dans le bol.
- 4 Vérifiez toujours si les couvercles du réservoir d'eau et du bol sont correctement fermés avant de ranger l'appareil.

Recyclage



Ce symbole signifie que ce produit ne doit pas être mis au rebut avec les ordures ménagères (2012/19/UE).

Respectez les règles en vigueur dans votre pays pour la mise au rebut des produits électriques et électroniques. Une mise au rebut correcte contribue à préserver l'environnement et la santé.

Garantie et service



Si vous souhaitez obtenir des informations supplémentaires ou si vous rencontrez des problèmes, consultez le site Web de Philips à l'adresse www.philips.com/avent ou contactez le Service Consommateurs Philips de votre pays (reportez-vous au dépliant de garantie internationale fourni pour obtenir plus de détails). S'il n'existe pas de Service Consommateurs Philips dans votre pays, renseignez-vous auprès de votre revendeur Philips.

Dépannage

Cette rubrique présente les problèmes les plus courants que vous pouvez rencontrer avec votre appareil. Si vous ne parvenez pas à résoudre le problème à l'aide des informations ci-dessous, contactez le Service Consommateurs de votre pays.

Problème	Cause possible	Solution
L'appareil ne fonctionne pas.	Cet appareil est équipé d'un verrou de sécurité. Cet appareil ne fonctionnera pas si les pièces ne sont pas correctement assemblées sur l'unité principale.	Assemblez toutes les pièces correctement. Avant la cuisson vapeur, le bol doit être placé verticalement sur l'unité principale avec son couvercle en-dessous. Avant le mixage, placez le bol sur l'unité principale avec son couvercle au-dessus et verrouillez le bol en le tournant dans le sens des aiguilles d'une montre.
Le voyant vapeur  ne s'allume pas.	L'appareil n'est pas branché.	Branchez la fiche sur la prise.
	Le bol n'est pas placé correctement sur l'unité principale.	Placez le bol correctement sur l'unité principale avec le couvercle en-dessous.
	Vous avez lancé un nouveau cycle de cuisson vapeur immédiatement après le précédent.	Éteignez l'appareil et laissez-le refroidir pendant 10 minutes avant de lancer un nouveau cycle de cuisson vapeur.
	Le bouton de commande n'a pas été placé en position d'arrêt (OFF) à la fin du précédent cycle de cuisson vapeur.	Tournez d'abord le bouton de commande en position d'arrêt (OFF) puis tournez-le à nouveau pour sélectionner le temps de cuisson souhaité.

Problème	Cause possible	Solution
Une odeur désagréable se dégage du réservoir d'eau lors des premières utilisations.	Vous n'avez pas pré-lavé le réservoir d'eau avant utilisation.	Reportez-vous au chapitre « Nettoyage et détartrage » pour nettoyer le réservoir d'eau, puis lancez un cycle de cuisson vapeur avec un bol vide.
L'appareil ne produit pas de vapeur.	Vous n'avez pas mis d'eau dans le réservoir.	Éteignez et débranchez l'appareil, puis ajoutez de l'eau dans le réservoir.
	Le réservoir d'eau contient trop de calcaire.	Détartrez le réservoir d'eau. Reportez-vous à la section « Détartrage » du chapitre « Nettoyage et détartrage ».
De la vapeur fuit du réservoir d'eau.	Le couvercle du réservoir d'eau n'a pas été fermé correctement.	Fermez correctement le couvercle du réservoir d'eau. Veillez à ce que l'icône ▲ sur le couvercle du réservoir d'eau se trouve en face de l'icône 🔒 du réservoir d'eau.
	Le bol n'est pas assemblé correctement sur l'unité principale.	Placez le bol correctement sur l'unité principale.
	La sortie vapeur du couvercle du réservoir d'eau est bloquée par des résidus ou des dépôts de calcaire.	Nettoyez la sortie vapeur du couvercle du réservoir d'eau.
	L'arrivée vapeur sur le couvercle du bol est bloquée par des résidus alimentaires.	Nettoyez l'arrivée vapeur du couvercle du bol.
Les aliments ne chauffent pas de façon complètement homogène.	Les morceaux dans le bol sont trop gros.	Coupez les aliments en plus petits morceaux (cubes d'1 cm maximum).
	Vous avez placé trop d'aliments dans le bol.	Retirez des aliments du bol.

Problème	Cause possible	Solution
	Le réservoir d'eau contient trop d'eau ou pas assez.	Ajoutez la quantité d'eau correspondant au temps de cuisson. Consultez le livret de recettes et/ou le tableau dans le chapitre « Ingrédients et temps de cuisson » pour vous assurer d'ajouter la quantité d'eau correspondant au temps de cuisson des ingrédients à cuire à la vapeur. Vous pouvez également vous reporter à la recette que vous souhaitez préparer.
	Le temps de cuisson vapeur n'est pas assez long.	Sélectionnez un temps de cuisson plus long (30 minutes max.).
	Le bol n'est pas placé correctement sur l'unité principale.	Placez le bol correctement sur l'unité principale avec le couvercle en-dessous.
	Le réservoir d'eau contient trop de calcaire.	Détartrez le réservoir d'eau. Reportez-vous à la section « Détartrage » du chapitre « Nettoyage et détartrage ».
Le couvercle du bol fuit.	Vous avez placé trop d'aliments dans le bol.	Arrêtez l'appareil et mixez/hachez une portion moins importante.
	Le couvercle n'est pas verrouillé correctement sur le bol.	Placez le couvercle sur le bol et fermez-le correctement en le tournant dans le sens des aiguilles d'une montre.
	La bague d'étanchéité du couvercle du bol n'est pas montée correctement ou n'est pas présente.	Veillez à ce que la bague d'étanchéité soit disposée correctement autour du couvercle du bol, avec le côté plat orienté vers l'extérieur.
Le programme mixeur ne fonctionne pas.	Vous avez placé trop d'aliments dans le bol.	Arrêtez l'appareil et mixez/hachez une portion moins importante. Les aliments crus placés dans le bol ne doivent pas dépasser le haut de l'ensemble lames.
	Le bol n'est pas placé correctement sur l'unité principale.	Placez le bol correctement sur l'unité principale avec le couvercle au-dessus, alignez l'icône  du bol avec l'icône  de l'unité principale et fixez fermement le bol sur l'unité principale en le tournant dans le sens des aiguilles d'une montre.

Problème	Cause possible	Solution
	Le couvercle n'est pas verrouillé correctement sur le bol.	Placez le couvercle sur le bol et fermez-le correctement en le tournant dans le sens des aiguilles d'une montre.
	Vous utilisez l'appareil pour mixer des aliments collants tels que du fromage.	Consultez le livret de recettes et utilisez des aliments appropriés au mixage.
	Vous utilisez la fonction mixeur de manière continue depuis plus de 30 secondes.	Arrêtez de mixer et laissez refroidir l'appareil pour quelques secondes, puis recommencez à mixer.
L'appareil est très bruyant, dégage une odeur désagréable, chauffe, dégage de la fumée, etc.	Vous avez placé trop d'aliments dans le bol.	Arrêtez l'appareil et mixez/hachez une portion moins importante.
	Vous avez utilisé la fonction de mixage pendant trop longtemps.	Ne faites pas fonctionner l'appareil pendant plus de 30 secondes sans interruption.
L'appareil fait beaucoup de bruit et vibre pendant le mixage.	Le filtre n'est pas fixé au couvercle du bol.	Assurez-vous que le filtre est fixé au couvercle du bol.
Les aliments décongelés ne sont toujours pas chauds.	Vous avez placé trop d'aliments dans le pot de conservation.	Assurez-vous que la quantité d'aliments dans le pot de conservation ne dépasse pas le volume maximal indiqué sur le côté.
	Les aliments dans le pot de conservation sont trop visqueux.	Laissez l'appareil refroidir pendant 10 minutes, puis décongelez à nouveau.
Le pot de conservation fuit pendant le réchauffage / la décongélation.	Le couvercle du pot de conservation n'est pas fermé correctement.	Avant de placer le pot de conservation dans le bol pour le réchauffage / la décongélation, assurez-vous que le couvercle est fermé correctement.

Problème	Cause possible	Solution
L'eau du réservoir d'eau a une couleur inhabituelle lorsque vous la videz ou lorsqu'elle pénètre dans le bol pendant la cuisson, ou son odeur est désagréable.	Des résidus d'aliments ont pénétré dans le réservoir d'eau pendant l'utilisation.	Nettoyez le réservoir d'eau conformément aux instructions du chapitre « Nettoyage et détartrage ». Suivez rigoureusement les instructions d'utilisation de l'appareil. Veillez à ne pas verser trop d'eau dans le réservoir (250 ml max.) et à ne pas placer trop d'aliments dans le bol (ne remplissez pas le bol au-delà du bord supérieur de l'ensemble lames gris). Ne cuisez pas les mêmes ingrédients à la vapeur pendant plus de 30 minutes ou ajoutez de l'eau dans le bol pour poursuivre la cuisson. Après avoir versé des liquides dans le bol, ne le mettez jamais en position de cuisson vapeur avec le couvercle en-dessous.
Des points blancs apparaissent sur le réservoir d'eau, son couvercle, le bol, son couvercle et le filtre.	Ces pièces présentent des dépôts de calcaire.	Ce phénomène est normal. Éliminez régulièrement le calcaire. Nettoyez le couvercle du réservoir d'eau, le bol, son couvercle et le filtre avec un chiffon humide. Détartrez le réservoir d'eau. Reportez-vous à la section « Détartrage » du chapitre « Nettoyage et détartrage ».
Les surfaces en contact avec les aliments sont décolorées.	Il est possible que les aliments décolorent les pièces avec lesquelles ils sont en contact.	Ce phénomène est normal. Toutes les pièces peuvent être utilisées sans danger et n'altèrent en rien les aliments cuits.
L'appareil émet un signal sonore à cinq reprises et le voyant vapeur clignote pendant la cuisson, le réchauffage ou la décongélation.	Le bol n'est pas placé correctement ou a été retiré de l'unité principale au cours du fonctionnement.	Placez le bouton de commande en position d'arrêt (OFF), vérifiez la quantité d'eau dans le réservoir, placez correctement le bol sur l'unité principale et sélectionnez de nouveau le temps de préparation avant de recommencer.
	La quantité d'eau dans le réservoir n'est pas suffisante pour le temps de préparation sélectionné.	Placez le bouton de commande en position d'arrêt (OFF) et ajoutez la quantité d'eau appropriée pour le temps de cuisson sélectionné.
	Le réservoir d'eau contient trop de calcaire.	Détartrez le réservoir d'eau. Reportez-vous à la section « Détartrage » du chapitre « Nettoyage et détartrage ».

Spécificités techniques

- Tension/puissance : référez-vous à la plaque signalétique qui se trouve sous l'appareil.
- Capacité maximale du réservoir d'eau : 250 ml.
- Capacité maximale du bol : 1 050 ml
- Température de fonctionnement : environ 10 °C à 40 °C
- Protection : système de chauffage avec contrôle de température

Lihat gambar di halaman terlipat, di bagian depan dan belakang petunjuk penggunaan.



Daftar Isi

Penting	76
Pendahuluan	81
Gambaran umum	81
Sebelum menggunakan alat pertama kali.	82
Menggunakan alat	82
Bahan makanan dan waktu pengukusan	91
Membersihkan dan membuang kerak	92
Penyimpanan	93
Mendaur ulang	93
Garansi dan layanan	94
Mengatasi masalah	94
Spesifikasi teknis	98

Diimpor oleh:

PT Philips Indonesia Commercial, Jl. Buncit Raya kav. 99,
Jakarta 12510, Indonesia

Penting

Bacalah petunjuk pengguna ini secara saksama sebelum Anda menggunakan alat dan simpan untuk referensi di kemudian hari.

Bahaya

- Jangan merendam unit utama di dalam air atau cairan lainnya. Jangan bilas di bawah keran.

Peringatan

- Periksa apakah voltase pada alat sesuai dengan voltase listrik di rumah Anda, sebelum menghubungkan alat.
- Jangan gunakan alat ini jika steker, kabel listrik, atau alat ini rusak. Jika kabel listrik rusak, maka harus diganti oleh Philips; pusat servis resmi Philips atau orang yang mempunyai keahlian sejenis agar terhindar dari bahaya.
- Alat ini dapat digunakan oleh orang dengan keterbatasan fisik, indera, atau kecakapan mental yang kurang atau kurang pengalaman dan pengetahuan jika mereka diberi pengawasan atau petunjuk mengenai cara penggunaan alat yang aman dan mengerti bahayanya.
- Anak-anak tidak boleh bermain dengan alat ini (termasuk aksesorinya).
- Alat ini tidak boleh digunakan oleh anak-anak. Jauhkan alat dan kabelnya dari jangkauan anak-anak (termasuk aksesorinya).
- Pembersihan dan perawatan tidak boleh dilakukan oleh anak-anak.
- Jangan sentuh pisau-pisau, terutama ketika alat terhubung ke stopkontak. Pisau-pisau sangat tajam.
- Berhati-hatilah ketika menangani pisau yang tajam, mengosongkan tabung, dan selama membersihkan.
- Jika pisau macet, cabut steker dari stopkontak sebelum mengeluarkan bahan yang mengganjal pisau.
- Alat akan menjadi panas selama atau segera sesudah pengukusan (khususnya permukaan dengan simbol “”) dan dapat mengakibatkan luka bakar bila tersentuh. Selalu gunakan pegangan untuk mengangkat tabung.

- Tabung mengeluarkan uap panas selama pengukusan dan saat tutupnya dilepas.
- Waspada terhadap uap panas yang keluar dari tangki air ketika Anda melepaskan tutupnya.
- Ketika siklus pengukusan selesai, uap panas akan terus keluar dari lubang keluaran uap pada tutup tangki air dan dari lubang uap pada tabung selama beberapa saat. Berhati-hatilah ketika Anda melepas tabung dari unit utama.
- Jika alat ini digunakan dengan cara yang tidak semestinya, uap panas dapat keluar dari tepi tutup tangki air. Baca bab "Penyelesaian Masalah" untuk mencegah atau mengatasi hal ini.
- Berhati-hatilah ketika menuangkan cairan panas ke dalam tabung karena cairan dapat terpercik.
- Selalu masukkan makanan yang sebelumnya diproses ke dalam wadah makanan jika makanan ingin dipanaskan ulang atau dicairkan dari beku dengan alat ini.
- Jangan gunakan alat ini untuk merajang bahan yang keras dan lengket.
- Jangan pernah gunakan pemutih atau tablet/cairan pensteril kimia dalam alat.
- Jangan sekali-kali menggunakan sabut gosok, bahan pembersih abrasif, atau cairan agresif seperti bensin, aseton, atau alkohol untuk membersihkan alat.
- Selalu biarkan alat mendingin selama 10 menit setelah satu siklus pengukusan sebelum Anda mulai mengukus kembali.
- Jangan biarkan alat bekerja lebih dari 30 detik untuk satu kali proses. Jika Anda belum selesai memproses makanan setelah 30 detik, lepaskan tombol untuk menghentikan proses tersebut dan tunggu beberapa detik sebelum Anda melanjutkan. Jika unit utama menjadi panas, biarkan mendingin selama beberapa menit sebelum Anda melanjutkan.

- Jangan pernah memasukkan air atau cairan lain dalam tabung untuk mengukus, agar alat tidak rusak.
- Selalu lepas tutup wadah makanan sebelum menggunakan wadah untuk memanaskan makanan dalam microwave.

Perhatian

- Jangan sekali-kali menggunakan aksesoris atau komponen apa pun dari produsen lain atau yang tidak secara khusus direkomendasikan oleh Philips. Jika Anda menggunakan aksesoris atau komponen tersebut, garansi Anda menjadi batal.
- Jangan letakkan alat di atas atau di dekat kompor atau penanak yang sedang beroperasi atau masih panas.
- Selalu cabut steker alat dari stopkontak saat alat sedang tidak diawasi dan sebelum memasang, melepas, membersihkan, atau menangani komponen yang bergerak.
- Sebelum membersihkannya, selalu cabut steker alat pengukus dan tunggu sampai dingin sebelum Anda membersihkannya.
- Selalu putar kenop kontrol kembali ke posisi mati (**OFF**) setiap kali selesai mengukus, memanaskan ulang, atau menghilangkan beku.
- Jangan pernah gunakan tabung atau bagian alat lainnya (kecuali wadah makanan) di dalam microwave, karena bagian logam pada pegangan tabung dan unit pisau tidak cocok untuk fungsi ini.
- Jangan pernah mensterilkan tabung atau bagian alat lainnya (kecuali wadah makanan) di dalam pensteril atau microwave, karena bagian logam pada pegangan tabung dan unit pisau tidak cocok untuk metode ini.
- Alat ini hanya untuk keperluan rumah tangga. Jika alat ini digunakan tidak sebagaimana layaknya atau untuk tujuan profesional atau semi-profesional, atau digunakan dengan cara yang tidak sesuai dengan petunjuk penggunaan, garansi menjadi tidak berlaku dan Philips tidak bertanggung jawab atas setiap kerusakan yang disebabkan.

- Letakkan alat pada permukaan yang stabil, datar dan rata. Alat ini mengeluarkan uap panas selama pemakaian. Pastikan terdapat cukup ruang di sekitarnya untuk mencegah kerusakan pada lemari atau benda lainnya.
- Jangan gunakan alat jika sebelumnya pernah jatuh atau rusak. Bawa alat ke pusat layanan resmi Philips untuk diperbaiki.
- Jangan pernah menggunakan fungsi mengukus tanpa air di dalam tangki air.
- Pastikan air di dalam tangki tidak melebihi tanda batas air MAX di sisi tangki air (250 ml) atau petunjuk batas air MAX di dalam tangki air.
- Pastikan tutup tangki air dikunci dengan benar sebelum memasukkan tabung ke dalam unit utama.
- Ketika Anda mengukus bahan-bahan, pastikan Anda tidak mengisi tabung melebihi bagian atas dari unit pisau abu-abu (gb ②).
- Ketika Anda memblender cairan, jangan melebihi batas **MAX** yang ditunjukkan pada tabung (720 ml) (gbr. ③).
- Jangan mengangkat dan memindahkan alat selagi beroperasi.
- Jangan memasukkan benda apa pun ke dalam lubang keluaran uap pada tutup tangki air atau saluran uap di tutup tabung.
- Jangan pernah menambah air ke dalam tangki air selama mengukus, karena dapat menyebabkan air panas dan uap keluar dari alat.
- Selalu pastikan tutup tabung telah dingin setelah mengukus sebelum Anda membukanya untuk menambahkan bahan lain yang akan diblender.
- Jangan pernah menyambungkan catu daya alat ini lewat perangkat sakelar eksternal, seperti timer, atau menghubungkannya ke sirkuit yang secara teratur dihidup-matikan.
- Selalu periksa suhu makanan yang dimasak dengan punggung tangan Anda untuk memastikan makanan tersebut aman bagi bayi.

- Selalu periksa konsistensi makanan bayi Anda. Untuk panduan tentang konsistensi makanan yang bagaimana yang sesuai untuk usia berbeda, lihat saran penyapihan profesional yang disertakan bersama alat ini, atau mintalah anjuran dokter atau konsultan.
- Gunakan spatula yang disediakan saja untuk mengeluarkan makanan dari tabung.
- Pembersihan kerak berkala akan mencegah kerusakan pada alat.
- Wadah makanan yang disediakan bersama dengan alat ini bukan merupakan alat untuk memberi makan anak. Jangan memberi anak makan langsung dari wadah makanan.
- Sebelum menggunakan wadah makanan, bersihkan menyeluruh, kemudian sterilkan dengan alat pensteril Philips Avent atau tempatkan wadah makanan dalam air mendidih selama 5 menit. Ini untuk memastikan ke higienisan. Pastikan terdapat cukup air dalam penampung saat menggunakan air mendidih untuk mensterilkan wadah makanan, dan wadah tersebut tidak bersentuhan terlalu lama dengan penampung, untuk menghindari perubahan bentuk karena panas.
- Pastikan bahwa jumlah makanan dalam wadah penyimpanan tidak melebihi skala maksimal yang tertera di sisi wadah, jika tidak, wadah bisa bocor.
- Saat memanaskan kembali makanan atau menghilangkan beku, pastikan bahwa tutup wadah makanan sudah terpasang rapat sebelum menempatkan wadah makanan dalam tabung, jika tidak, wadah bisa bocor saat Anda mengeluarkannya dari tabung.
- Memanaskan makanan dengan wadah makanan dalam microwave dapat menghasilkan suhu tinggi terpusat pada makanan dan bisa memengaruhi nilai gizinya. Selalu aduk makanan yang dipanaskan untuk memastikan penyebaran panas yang merata dan uji suhunya sebelum disajikan.
- Jangan pilih fungsi panggang jika Anda menggunakan microwave kombinasi (dengan fungsi panggang) untuk

memanaskan kembali atau mencairkan makanan beku dengan wadah makanan. Jika Anda baru saja selesai menggunakan proses pemanggangan, tunggu sampai microwave mendingin sebelum memasukkan wadah makanan ke dalamnya, sebab sisa panas dapat mengakibatkan kerusakan pada wadah makanan.

Sistem keselamatan

Untuk keselamatan Anda selama penggunaan, alat ini dilengkapi dengan kunci pengaman bawaan. Alat hanya akan berfungsi jika semua komponen telah dipasang dengan benar. Memasang seluruh komponen dengan benar akan menghentikan fungsi kunci pengaman bawaan.

Alat ini juga dilengkapi dengan fungsi berhenti untuk mencegah panas berlebih. Panas berlebih dapat terjadi jika jeda antara dua siklus pengukusan terlalu singkat. Jika alat mengaktifkan fungsi keamanan pencegah panas berlebih selama siklus pengukusan berlangsung, putar kenop kontrol kembali ke posisi mati (**OFF**) dan biarkan alat mendingin selama beberapa menit. Setelah itu, Anda dapat kembali menggunakan alat.

Medan elektromagnet (EMF)

Alat Philips ini mematuhi semua standar dan peraturan yang berlaku terkait paparan terhadap medan elektromagnet.

Pendahuluan

Selamat atas pembelian Anda dan selamat datang di Philips Avent! Untuk memanfaatkan sepenuhnya dukungan yang ditawarkan Philips Avent, daftarkan produk Anda di www.philips.com/welcome.

Pembuat makanan sehat bayi 4-in-1 ini membantu orang tua menyiapkan makanan bergizi untuk bayi mereka dengan menggabungkan fungsi pengukus dan blender dalam satu alat. Anda juga dapat menggunakan pembuat makanan bayi ini untuk menghilangkan beku dan memanaskan makanan bayi.

Gambaran umum

Tinjauan umum produk (gbr. ①)

- A** Tonjolan tutup
- B** Penghubung pada tutup tabung
- C** Tutup tabung
- D** Gelang penyegel
- E** Pin pengunci
- F** Ayakan

82 INDONESIA

- G** Unit pisau
- H** Penahan unit pisau
- I** Tabung
- J** Tutup tangki air
- K** Tanda batas air
- L** Indikator ukuran air MAX
- M** Tangki air (tidak dapat dilepas)
- N** Perebus
- O** Unit utama
- P** Kenop kontrol
- Q** Tombol blender
- R** Kabel listrik
- S** Area pengunci pada tangki air

Tinjauan umum kontrol (gbr. ①)

- T** Setelan pencair
- U** Setelan pemanas-ulang untuk wadah makanan 240 ml
- V** Setelan pemanas-ulang untuk wadah makanan 120 ml
- W** Lampu pengukusan

Aksesori (gbr. ①)

- X** Wadah makanan
- Y** Tutup wadah makanan
- Z** Spatula

Sebelum menggunakan alat pertama kali.

- 1 Lepaskan semua bahan kemasan dari alat.
- 2 Bersihkan semua bagian secara menyeluruh sebelum alat digunakan untuk pertama kali. Lihat bab "Membersihkan dan membuang kerak".
- 3 Sebelum menggunakan alat untuk pertama kalinya, kami sarankan agar dilakukan satu kali siklus pengukusan dengan tabung kosong. Lihat bab "Pengisian tangki air" dan "Pengukusan".

Menggunakan alat

! Perhatian

- Selalu periksa suhu makanan yang dimasak dengan punggung tangan Anda untuk memastikan makanan tersebut aman bagi bayi.

Alat ini ditujukan untuk mengukus bahan segar dan utuh, untuk dicampur ke tingkat konsistensi yang Anda inginkan. Silakan lihat buku resep yang disertakan untuk ide resep yang lezat dan bergizi. Alat juga dapat digunakan untuk mengukus atau memblender saja. Untuk memblender saja, lihat bab "Memblender tanpa mengukus".

Alat ini juga dapat digunakan untuk menghilangkan beku atau memanaskan ulang makanan matang yang sebelumnya disimpan dalam wadah makanan berdesain khusus. Selalu gunakan wadah makanan ini untuk menghilangkan beku atau memanaskan ulang makanan yang diblender. Menghilangkan beku atau memanaskan ulang tanpa wadah makanan akan menyebabkan makanan jatuh melalui saringan ke dalam tutup tabung.

Jangan pernah menaruh tabung berisi makanan yang diblender dalam posisi mengukus pada unit utama.

Jangan pernah mengukus takaran bahan mentah yang sama lebih dari 30 menit atau lebih dari satu kali.

Alat ini TIDAK dimaksudkan untuk tujuan berikut ini.

- Mengukus bahan mentah beku
- Mengukus makanan yang sudah diblender tanpa wadah makanan
- Mengukur bahan yang sama lebih dari 30 menit
- Memasak nasi dan pasta
- Proses memblender, kemudian mengukus
- Memanaskan atau memanaskan-ulang cairan, seperti sup, saus, atau air
- Menjaga makanan tetap hangat selama beberapa jam
- Memotong bahan keras seperti es batu dan gula batu, atau bahan lengket seperti keju

Mengisi tangki air.



Catatan

- Pastikan air di dalam tangki tidak melebihi tanda batas air MAX di sisi tangki air (250 ml) atau petunjuk batas air MAX di dalam tangki air.
- Kami sarankan menggunakan air murni atau air suling, sebab mineral dalam air mineral atau air keran akan mengakibatkan timbulnya timbunan kerak yang lebih cepat di dalam tangki air.
- Jangan pernah memasukkan cairan lain yang bukan air ke dalam tangki air, kecuali bahan yang akan digunakan untuk membersihkan kerak.

1 Putar tutup tangki air berlawanan arah jarum jam untuk membuka tangki air (gbr ④), kemudian ikuti tanda batas air pada tangki air dan tuangkan air sesuai batas yang dibutuhkan menurut bab "Bahan makanan dan waktu pengukusan" dalam petunjuk penggunaan atau buklet resep yang disertakan (Gbr. ⑤).

2 Pasang tutup tangki air dan putar searah jarum jam untuk mengunci pada tempatnya (Gbr. ⑥).

- ↳ Bila tutup tangki air terkunci dengan benar, ikon ▲ pada tutup tangki air akan sejajar dengan ikon 🔒 pada tangki air.



Catatan

-  Selalu pastikan tutup tangki air telah terkunci sebelum alat mulai beroperasi.

Mengukus



Perhatian

- Uap panas atau air panas dapat membakar jari Anda. Jangan menyentuh, dan jangan biarkan anak-anak menyentuh bagian panas mana pun pada alat, atau uap yang keluar dari bagian atas alat, karena dapat menyebabkan kulit melepuh. (Gbr. ⑦).



Catatan

- Selalu cairkan bahan mentah beku sebelum memasukkannya ke dalam tabung untuk dikukus. Kibaskan sisa air dari bahan yang tadinya beku sebelum memasukkannya ke dalam tabung.
- Jangan menambahkan bahan makanan sampai melewati bagian atas unit pisau abu-abu.
- Jangan pernah memasukkan air atau cairan lain dalam tabung untuk mengukus, agar alat tidak rusak.
- Alat tidak akan mulai mengukus jika tabung tidak terkunci dengan benar.
- Pastikan bahwa cincin penyegel sudah dipasang mengelilingi tutup tabung sebelum pengukusan, dan sisi datar cincin penyegel menghadap ke luar.

- 1 Dorong tonjolan tutup berlawanan arah jarum jam untuk melepas tutup dari tabung (Gbr. ⑧).
- 2 Jika unit pisau tidak berada di dalam tabung, pasang ke penahan unit pisau di dalam tabung (Gbr. ⑨).
- 3 Bahan-bahan yang padat disarankan agar dipotong kecil-kecil (berbentuk kubus tidak lebih dari 1 cm).
- 4 Masukkan bahan-bahan ke dalam tabung (Gbr. ⑩).
- 5 Tekan saringan ke dalam tutup tabung (Gbr. ⑪).
- 6 Pasang tutup pada tabung dan putar searah jarum jam untuk menguncinya dengan aman (Gbr. ⑫).



Catatan

- Tabung memiliki alur yang akan membantu pin pengunci bergeser dengan mudah dan mengunci tutup pada tempatnya. Pastikan tonjolan tutup digeser ke dalam pegangan tabung (Gbr. ⑬).

- 7 Jika Anda belum mengisi tangki air dengan air untuk mengukus, lihat bab "Pengisian tangki air" dan tambahkan air ke tangki sebelum menempatkan tabung ke dalam unit utama.



Catatan

- Pastikan tutup tangki air terkunci di tempatnya sebelum meletakkan tabung pada unit utama.

- 8** Balikkan tabung dengan tutup tabung menghadap ke bawah (Gbr. ⑭).
- 9** Sambungkan penghubung pada tutup tabung ke area pengunci pada tangki air, kemudian tempatkan tabung pada unit utama dengan tutup tabung menghadap ke bawah (Gbr. ⑮). Tekan tabung ke bawah untuk menguncinya dengan erat pada unit utama, dan pastikan pegangannya berada pada sisi sebelah kanan.
- 10** Jika kenop kontrol tidak di posisi mati (**OFF**), putar terlebih dahulu ke posisi mati.
- 11** Masukkan steker alat ke stopkontak.
- 12** Putar kenop kontrol untuk memilih waktu pengukusan yang Anda butuhkan (Gbr. ⑯). Lihat tabel dalam bab "Bahan makanan dan waktu pengukusan" dan buklet resep untuk mengetahui waktu pengukusan yang disarankan.
 - ↳ Lampu mengukus  akan menyala putih untuk menunjukkan bahwa alat sedang mengukus.
 - ↳ Setelah siklus pengukusan selesai, akan terdengar bunyi bip dan lampu mengukus akan mati.
- 13** Putar kenop kontrol kembali ke posisi mati (**OFF**) (Gbr. ⑰). Tunggu 2 menit, atau sampai tidak ada lagi uap yang keluar dari bagian atas alat sebelum mengeluarkan tabung.



Perhatian





- Jika Anda ingin memulai siklus pengukusan lainnya, biarkan alat mendingin selama 10 menit, dan kosongkan semua air yang tersisa dari tangki air sebelum Anda kembali mengisinya untuk siklus pengukusan yang baru.

- 14** Untuk memblender bahan yang dikukus, lihat bab "Memblender setelah mengukus".
- 15** Mungkin masih ada sisa air di dalam tangki air setelah siklus pengukusan. Hal ini normal. Tunggu sampai alat mendingin ke suhu kamar, lalu kosongkan air yang tersisa dalam tangki air. Untuk mengosongkan atau membersihkan tangki air, lihat bab "Membersihkan dan membuang kerak".

Memblender setelah mengukus

! Perhatian

- Tabung dan tutupnya akan menjadi panas setelah siklus pengukusan. Hanya pegang tabung pada pegangan tahan-panas yang dirancang khusus. (Gbr. 18).
- Selalu pastikan tutup tabung terpasang dengan benar dan terkunci di tempatnya selama alat digunakan.
- Selalu pastikan tutup tabung telah dingin setelah mengukus, sebelum dibuka untuk menambahkan bahan lainnya (jangan menuang melebihi batas atas unit pisau abu-abu), atau saat akan mengosongkan sisa air dari tabung.
- Jika Anda telah menambahkan cairan tambahan, jangan pernah meletakkan tabung dalam posisi mengukus, karena cairan akan melewati saringan.

- 1 Dari posisi mengukus, angkat tabung dengan menggenggam pegangan dan balikkan (Gbr. 19). Goyangkan tabung agar bahan yang dikukus berpindah ke bagian bawah tabung, tempat pisau blender berada.
- 2 Bila perlu, buka tutup tabung dan tambahkan bahan tambahan untuk memblender (misalnya air untuk membuat puree atau bahan matang lainnya seperti nasi atau pasta). Letakkan tutup tabung kembali pada tempatnya sebelum Anda mulai memblender.
- 3 Tempatkan tabung pada unit utama dengan tutup tabung menghadap ke atas, sejajarkan ikon  pada tabung dengan ikon  pada unit utama, dan putar tabung searah jarum jam untuk menguncinya dengan benar pada unit utama (Gbr. 20). Pastikan pegangan berada di sisi kanan.
 - ↳ Bila tabung sudah terkunci dengan benar pada unit utama, ikon  pada tabung akan sejajar dengan ikon  pada unit utama.
- 4 Tekan dan tahan tombol memblender dan mulailah memblender hingga bahan mencapai konsistensi yang diinginkan (Gbr. 21).

! Perhatian

- Jangan biarkan alat bekerja lebih dari 30 detik untuk satu kali proses. Jika Anda belum selesai memproses makanan setelah 30 detik, lepaskan tombol untuk menghentikan proses tersebut dan tunggu beberapa detik sebelum Anda melanjutkan. Jika unit utama menjadi panas, biarkan mendingin selama beberapa menit sebelum Anda melanjutkan.

- 5 Setelah Anda selesai memblender, lepaskan tombol blender (Gbr. 22).
- 6 Cabut steker alat dari listrik.
- 7 Keluarkan makanan yang diblender dari tabung. Bila perlu, gunakan spatula yang disertakan bersama alat ini.

Memblender tanpa mengukus

Alat ini dimaksudkan untuk tujuan berikut ini.

- Membuat "puree" dari bahan yang telah dikukus atau dimasak
- Memblender cairan dan buah



Perhatian

- Alat ini tidak ditujukan untuk memotong bahan keras seperti es batu dan gula batu atau bahan lengket seperti keju.
- Jika Anda telah menambahkan cairan ke dalam tabung, jangan pernah meletakkan tabung dalam posisi mengukus, karena cairan akan melewati saringan.







Catatan

- Saat memblender bahan dengan cairan, pastikan Anda tidak mengisi tabung melebihi batas pengisian **MAX** yang tertera pada tabung.
- Jangan menambahkan bahan makanan sampai melewati bagian atas unit pisau abu-abu.
- Jangan pernah menaruh tabung berisi makanan yang diblender dalam posisi mengukus pada unit utama.
- Jika bahan menempel ke dinding tabung, atau jika bahan yang diblender masih terlalu padat, lepaskan tombol blender, lepaskan tabung dari unit utama, dan lepaskan bahan tadi menggunakan spatula atau tambahkan cairan (mis. air minum) hingga makanan yang diblender memiliki konsistensi yang tepat untuk usia bayi Anda. Saat menambahkan cairan ke dalam tabung, pastikan Anda tidak mengisi tabung melebihi batas pengisian **MAX** yang tertera pada tabung.
- Pastikan makanan bayi yang diblender memiliki konsistensi yang tepat sebelum disajikan. Untuk panduan tentang konsistensi makanan yang bagaimana yang sesuai untuk usia berbeda, lihat saran penyapihan profesional yang disertakan bersama alat ini, atau mintalah anjuran dokter atau konsultan.
- Jangan mengolah bahan padat dalam jumlah besar pada saat yang bersamaan. Olah bahan-bahan ini dalam bagian-bagian kecil untuk mendapatkan tekstur yang lebih lembut.

- 1 Pasang unit pisau pada penahan unit pisau di dalam tabung (Gbr. ⑨).
- 2 Potong kecil-kecil bahan yang padat (berbentuk kubus tidak lebih dari 1 cm) sebelum dimasukkan ke dalam tabung.
- 3 Masukkan bahan-bahan ke dalam tabung (Gbr. ⑩).
- 4 Tekan saringan ke dalam tutup tabung (Gbr. ⑪).
- 5 Pasang tutup pada tabung dan putar searah jarum jam untuk menguncinya dengan aman (Gbr. ⑫).

**Catatan**

- Tabung memiliki alur yang akan membantu pin pengunci bergeser dengan mudah dan mengunci tutup pada tempatnya. Pastikan tonjolan tutup digeser ke dalam pegangan tabung (Gbr. 13).

- 6 Tempatkan tabung pada unit utama dengan tutup tabung menghadap ke atas, sejajarkan ikon  pada tabung dengan ikon  pada unit utama, dan putar tabung searah jarum jam untuk menguncinya dengan benar pada unit utama (Gbr. 20). Pastikan pegangan berada di sisi kanan.
 - ↳ Bila tabung sudah terkunci dengan benar pada unit utama, ikon  pada tabung akan sejajar dengan ikon  pada unit utama.
- 7 Tekan dan tahan tombol blender untuk mulai memblender hingga makanan tercampur dengan baik (Gbr. 21).

**Perhatian**

- Jangan biarkan alat bekerja lebih dari 30 detik untuk satu kali proses. Jika Anda belum selesai memproses makanan setelah 30 detik, lepaskan tombol untuk menghentikan proses tersebut dan tunggu beberapa detik sebelum Anda melanjutkan. Jika unit utama menjadi panas, biarkan mendingin selama beberapa menit sebelum Anda melanjutkan.

- 8 Setelah Anda selesai memblender, lepaskan tombol blender (Gbr. 22).
- 9 Cabut steker alat dari listrik.
- 10 Keluarkan makanan yang diblender dari tabung. Bila perlu, gunakan spatula yang disertakan bersama alat ini.

Memanaskan Ulang

Alat ini dilengkapi dengan wadah makanan 120 ml. Gunakan wadah makanan untuk memanaskan ulang makanan bayi yang telah Anda buat dengan alat ini.

**Catatan**

- Satu kemasan berisi 2 wadah makanan dengan kapasitas 120 ml dan 240 ml (SCF876) dapat dibeli secara terpisah di beberapa tempat penjualan.
- Selalu masukkan makanan yang sudah diblender ke dalam wadah makanan untuk dipanaskan ulang.
- Pastikan bahwa cincin penyegel sudah dipasang mengelilingi tutup tabung sebelum pemanasan ulang, dan sisi datar cincin penyegel menghadap ke luar.

- 1 Tuangkan jumlah air yang sesuai ke dalam tangki air.
 - ↳ Jika Anda menggunakan wadah makanan 120 ml, tuangkan 160 ml air ke dalam tangki air (hingga tanda batas air untuk 10/15 menit); jika Anda menggunakan wadah makanan 240 ml (dibeli terpisah), tuangkan air hingga tanda batas air MAX yang tertera pada sisi tangki air atau penanda batas air MAX di dalam tangki air.

- 2 Pasang tutup tangki air dan putar searah jarum jam untuk mengunci pada tempatnya (Gbr. ⑥).
 - ↳ Jika tutup tangki air terkunci dengan benar, ikon ▲ pada tutup tangki air akan sejajar dengan ikon 🔒 pada tangki air.
- 3 Keluarkan unit pisau dari tabung (Gbr. ⑬).
- 4 Balikkan wadah makanan dan letakkan pada penahan unit pisau di dalam tabung (Gbr. ⑭).
- 5 Pasang tutup pada tabung dan putar searah jarum jam untuk menguncinya dengan aman (gbr. ⑮).

Catatan

- Tabung memiliki alur yang akan membantu pin pengunci bergeser dengan mudah dan mengunci tutup pada tempatnya. Pastikan tonjolan tutup digeser ke dalam pegangan tabung (Gbr. ⑬).

- 6 Balikkan tabung dengan tutup tabung menghadap ke bawah (Gbr. ⑯).
- 7 Sambungkan penghubung pada tutup tabung ke area pengunci pada tangki air, kemudian tempatkan tabung pada unit utama dengan tutup tabung menghadap ke bawah (Gbr. ⑰). Tekan tabung ke bawah untuk menguncinya dengan erat pada unit utama, dan pastikan pegangannya berada pada sisi sebelah kanan.

Catatan

- Pastikan tutup tangki air terkunci di tempatnya sebelum meletakkan tabung pada unit utama.

- 8 Jika kenop kontrol tidak di posisi mati (OFF), putar terlebih dahulu ke posisi mati.
- 9 Masukkan steker alat ke stopkontak.
- 10 Putar kenop kontrol untuk memilih waktu memanaskan-ulang yang tepat dengan wadah makanan terletak di dalam tabung (Gbr. ⑱).
 - ↳ Pilih 15 menit (🕒) jika menggunakan wadah makanan 120 ml; pilih 25 menit (🕒) jika menggunakan wadah makanan 240 ml (dibeli terpisah).
 - ↳ Lampu mengukus 🔥 akan menyala putih untuk menunjukkan bahwa alat sedang memanaskan-ulang.
- 11 Setelah siklus memanaskan-ulang selesai, akan terdengar bunyi bip dan lampu mengukus 🔥 akan mati.
- 12 Putar kenop kontrol kembali ke posisi mati (OFF) (Gbr. ⑲). Tunggu 2 menit, atau sampai tidak ada lagi uap yang keluar dari bagian atas alat sebelum mengeluarkan tabung.
- 13 Buka tutup tabung, dan gunakan kait pada spatula untuk mengeluarkan wadah makanan (Gbr. ⑳).
- 14 Mungkin masih ada sisa air di dalam tangki air setelah siklus memanaskan-ulang. Hal ini normal. Tunggu sampai alat mendingin ke suhu kamar, lalu



kosongkan air yang tersisa dalam tangki air. Untuk mengosongkan atau membersihkan tangki air, lihat bab "Membersihkan dan membuang kerak".

Mencairkan

Jika Anda menggunakan wadah makanan spesial untuk membekukan makanan yang diblender, Anda dapat menggunakan alat untuk menghilangkan beku secara perlahan.

Catatan

- Selalu masukkan makanan yang sudah diblender ke dalam wadah makanan untuk menghilangkan beku.
- Pastikan bahwa cincin penyegel sudah dipasang mengelilingi tutup tabung sebelum proses menghilangkan beku, dan sisi datar cincin penyegel menghadap ke luar.

- 1 Isi tangki dengan air hingga tanda batas air MAX yang tertera di sisi tangki air atau petunjuk batas air MAX di dalam tangki air.
- 2 Ikuti langkah 2 s/d 8 dalam bab "Memanaskan-ulang".
- 3 Putar kenop kontrol dan pilih 30 menit  (Gbr. 29).
 - ↳ Lampu mengukus  akan menyala putih untuk menunjukkan bahwa alat sedang menghilangkan beku.
- 4 Setelah siklus menghilangkan beku selesai, akan terdengar bunyi bip dan lampu mengukus  akan mati.
- 5 Putar kenop kontrol kembali ke posisi mati (OFF) (Gbr. 17). Tunggu 2 menit, atau sampai tidak ada lagi uap yang keluar dari bagian atas alat sebelum mengeluarkan tabung.
- 6 Buka tutup tabung dan gunakan kait pada spatula untuk mengeluarkan wadah makanan (Gbr. 28).
- 7 Mungkin masih ada sisa air di dalam tangki air setelah siklus menghilangkan beku. Hal ini normal. Tunggu sampai alat mendingin ke suhu kamar, lalu kosongkan air yang tersisa dalam tangki air. Untuk mengosongkan atau membersihkan tangki air, lihat bab "Membersihkan dan membuang kerak".

Catatan

- Takaran makanan yang sama hanya boleh dicairkan satu kali saja.
- Setelah menghilangkan beku, disarankan untuk menjalankan satu siklus memanaskan-ulang untuk sepenuhnya memanaskan makanan.

Bahan makanan dan waktu pengukusan

Jenis makanan	Bahan makanan	Perkiraan waktu pengukusan (menit)*	Tingkat air di dalam tangki air (ml)
Buah	Apel	15	160
	Jeruk	15	160
	Persik	10	160
	Pir	15	160
	Nanas	20	200
	Plum	10	160
	Stroberi	15	160
	Sayuran	Asparagus	15
Brokoli		15	160
Wortel		20	200
Kembang kol		15	160
Seledri		15	160
Terung		15	160
Adas		15	160
Kacang buncis		20	200
Daun bawang		15	160
Bawang bombay		15	160
Kacang polong		15	160
Lada/Cabai		15	160
Kentang		20	200
Labu kuning		15	160
Bayam		15	160
Kacang-kacangan		15	160
Jagung manis		15	160
Ubi		15	160
Tomat		15	160
Turnip		15	160
Timun Jepang/Zucchini		15	160
Daging		Ayam, sapi, domba, babi, dll.	20
Ikan	Salmon, whiting, sole, kod, trout, dll.	15	160

* Waktu pengukusan bisa berbeda. Perkiraan waktu berdasarkan pada bahan yang dipotong kecil-kecil berbentuk kubus, tidak lebih dari 1 cm, dengan berat total 250 g.

Membersihkan dan membuang kerak

Membersihkan

! Perhatian

- Bersihkan alat setiap kali selesai digunakan.
- Jangan pernah merendam unit utama di dalam air. Jangan pernah membilas unit utama di bawah keran.
- Jangan pernah gunakan pemutih atau tablet/cairan pensteril kimia dalam alat.
- Jangan sekali-kali menggunakan sabut gosok, bahan pembersih abrasif, atau cairan agresif seperti bensin, aseton, atau alkohol untuk membersihkan alat.

☰ Catatan

- Semua komponen selain unit utama, juga dapat dibersihkan dalam mesin cuci piring.
- Selalu pasang cincin penyegel di sekeliling tutup tabung setelah Anda melepaskannya untuk dibersihkan, dan pastikan sisi datar cincin penyegel menghadap ke luar.

- 1 Cabut steker alat dari stopkontak dan lepaskan tabung dari unit utama (Gbr. 30).
- 2 Dorong tonjolan tutup berlawanan arah jarum jam untuk melepas tutup tabung dari tabung (Gbr. 8).
- 3 Pegang tonjolan pada saringan dan tarik satu sisi saringan keluar lebih dahulu, kemudian lepaskan saringan dari tutup tabung (Gbr. 31).
- 4 Lepaskan gelang penyegel untuk dibersihkan bila perlu.
- 5 Lepaskan unit pisau (Gbr. 23).
- 6 Segera bersihkan unit pisau di bawah keran secara menyeluruh setelah digunakan. Pastikan Anda juga membilas sisi dalam tube unit pisau (Gbr. 32).

! Perhatian

- Anda harus sangat berhati-hati saat memegang unit pisau. Tepi pemotong sangat tajam.

- 7 Putar tutup tangki air berlawanan arah jarum jam dan lepaskan dari tangki air (Gbr. 33).
- 8 Cuci tutup tangki air di bawah keran.
- 9 Kosongkan sisa air dari dalam tangki. Bila perlu, tuangkan air baru ke dalam tangki air (Gbr. 5) lalu keluarkan (Gbr. 34). Ulangi seperlunya hingga tangki air bersih.
- 10 Bersihkan semua bagian lain yang bersentuhan dengan makanan dalam air panas dengan deterjen segera setelah digunakan.

11 Keringkan unit utama dan semua bagian setelah dicuci.

Membuang kerak pada tangki air

Untuk kinerja optimal, disarankan untuk membuang kerak dari alat setiap 4 minggu. Untuk mengurangi penumpukan kerak, disarankan untuk menggunakan air murni atau air suling untuk mengukus, memanaskan ulang, atau menghilangkan beku.

Untuk membersihkan kerak pada alat, ikuti petunjuk membuang kerak di bawah ini.

- 1 Pastikan alat telah dimatikan.
- 2 Campur 80 ml cuka putih (6% asam asetat) dengan 80 ml air, atau Anda dapat menggunakan asam sitrat dengan air hangat untuk membuang kerak dari tangki air.
- 3 Masukkan larutan ke dalam perebus di dalam tangki air.
- 4 Pasang tutup tangki air dan putar searah jarum jam untuk menguncinya dengan benar pada tempatnya.
- 5 Tunggu 6 jam/semalaman atau hingga semua kerak luruh.
- 6 Tuang keluar larutan yang tadinya digunakan dari tangki air (Gbr. 34).
- 7 Jika timbunan kerak belum sepenuhnya luruh, ulangi siklus pembuangan kerak dari langkah 1 s/d 6 dalam bab ini.
- 8 Tuangkan air baru ke dalam tangki air (Gbr. 5) lalu keluarkan (Gbr. 34). Ulangi seperlunya hingga tangki air bersih.
- 9 Bilas tangki air secara menyeluruh di bawah keran.
- 10 Isi tangki air dengan 200 ml air dan biarkan alat menyelesaikan siklus pengukusan selama 20 menit dengan tabung kosong sebelum Anda kembali menggunakan alat untuk memproses makanan.

Penyimpanan

- 1 Kosongkan tangki air sebelum Anda menyimpan alat (Gbr. 34).
- 2 Pastikan semua komponen bersih dan kering sebelum Anda menyimpan alat (lihat bab "Membersihkan dan membuang kerak").
- 3 Simpan alat dengan unit pisau di dalam tabung untuk mencegah kerusakan.
- 4 Selalu pastikan tutup tangki air dan tabung terkunci di tempatnya ketika disimpan.

Mendaur ulang



Simbol ini berarti produk ini dilarang dibuang bersama limbah rumah tangga normal (2012/19/EU).

Patuhi peraturan mengenai pengumpulan produk-produk elektrik dan elektronik di negara Anda. Pembuangan produk secara benar akan membantu mencegah dampak negatif terhadap lingkungan dan kesehatan manusia.

Garansi dan layanan

Jika Anda membutuhkan informasi atau mengalami masalah, harap kunjungi situs web Philips di www.philips.com/avent atau hubungi Pusat Layanan Pelanggan Philips di negara Anda (lihat kartu garansi internasional untuk informasi selengkapnya). Jika di negara Anda tidak terdapat Pusat Layanan Pelanggan, kunjungi dealer Philips setempat.

Mengatasi masalah

Bab ini berisi ringkasan masalah yang paling umum ditemui dengan alat. Jika Anda tidak dapat mengatasi masalah dengan informasi di bawah ini, hubungi Pusat Layanan Konsumen di negara Anda.

Masalah	Kemungkinan penyebab:	Solusi
Alat tidak mau bekerja.	Alat ini dilengkapi kunci pengaman. Alat ini tidak akan menyala jika komponennya tidak dipasang dengan benar pada unit utama.	Pasang semua bagian dengan benar. Sebelum mengukus, tabung harus diletakkan pada unit utama secara vertikal dengan tutup tabung menghadap ke bawah; sebelum memblender, letakkan tabung pada unit utama dengan tutup menghadap ke atas, dan kunci tabung dengan memutarnya searah jarum jam.
Lampu mengukus  tidak menyala.	Alat tidak terhubung ke sumber listrik. Tabung tidak terpasang dengan benar pada unit utama.	Masukkan steker ke stopkontak. Pasang tabung pada unit utama dengan benar dengan tutup tabung di bagian bawah.
	Anda langsung memulai siklus pengukusan kedua setelah siklus pengukusan sebelumnya selesai.	Matikan alat dan biarkan mendingin selama 10 menit sebelum Anda memulai siklus pengukusan kedua.
	Kenop kontrol belum diputar ke posisi mati (OFF) setelah siklus pengukusan sebelumnya selesai.	Putar kenop kontrol ke posisi mati (OFF) terlebih dahulu, lalu putar kembali untuk memilih waktu pengoperasian.

Masalah	Kemungkinan penyebab:	Solusi
Tangki air mengeluarkan bau tak sedap selama beberapa kali pemakaian pertama.	Anda belum mencuci tangki air sebelum digunakan.	Lihat bab "Membersihkan dan membuang kerak" untuk membersihkan tangki air, kemudian selesaikan siklus pengukusan dengan tabung kosong.
Alat tidak dapat menghasilkan uap.	Anda belum mengisikan air ke dalam tangki.	Matikan dan cabut steker alat dari stopkontak, kemudian tambahkan air ke dalam tangki air.
	Terlalu banyak timbunan kerak di dalam tangki air.	Buang kerak pada tangki air. Lihat bagian "Membuang kerak" dalam bab "Membersihkan dan membuang kerak".
Uap keluar dari tangki air.	Tutup tangki air tidak terpasang dengan benar.	Pasang tutup tangki air dengan benar. Pastikan ikon ▲ pada tutup tangki air sejajar dengan ikon 🔒 pada tangki air.
	Tabung tidak terpasang dengan benar pada unit utama.	Pasang tabung dengan benar pada unit utama.
	Lubang keluaran uap pada tutup tangki air terhalang kotoran atau timbunan kerak.	Bersihkan lubang keluaran uap pada tutup tangki air.
Bahan-bahan tidak terpanaskan seluruhnya.	Saluran uap pada tutup tabung terhalang kotoran.	Bersihkan saluran uap pada tutup tabung.
	Potongan dalam tabung terlalu besar.	Potong bahan makanan menjadi lebih kecil (berbentuk kubus tidak lebih dari 1 cm).
	Terlalu banyak bahan makanan dalam tabung.	Kurangi jumlah bahan makanan di dalam tabung.
	Air di dalam tangki air terlalu banyak atau terlalu sedikit.	Tambahkan jumlah air yang tepat sesuai waktu pengukusan. Lihat buku resep dan/atau tabel dalam bab "Bahan makanan dan waktu pengukusan" untuk memastikan Anda menuangkan jumlah air yang tepat, sesuai dengan waktu pengukusan bahan yang ingin Anda kukus atau resep yang akan Anda olah.
	Waktu mengukus terlalu singkat.	Pilih waktu mengukus yang lebih lama (maksimal 30 menit).

Masalah	Kemungkinan penyebab:	Solusi
	Tabung tidak terpasang dengan benar pada unit utama.	Pasang tabung pada unit utama dengan benar dengan tutup tabung di bagian bawah.
	Terlalu banyak timbunan kerak di dalam tangki air.	Buang kerak pada tangki air. Lihat bagian "Membuang kerak" dalam bab "Membersihkan dan membuang kerak".
Tutup tabung bocor.	Terlalu banyak bahan makanan dalam tabung.	Matikan alat dan olah dalam takaran kecil.
	Tutup tabung tidak terkunci dengan benar pada tabung.	Pasang tutup pada tabung dan putar searah jarum jam untuk menguncinya dengan aman.
	Ring penyegel di sekitar tutup tabung tidak dipasang dengan benar atau tidak terpasang.	Pastikan cincin penyegel sudah terpasang dengan benar mengelilingi tutup tabung dengan sisi datar menghadap ke luar.
Fungsi blender tidak bekerja.	Terlalu banyak bahan makanan dalam tabung.	Matikan alat dan olah dalam takaran kecil. Bahan makanan mentah di dalam tabung tidak boleh melebihi bagian atas unit pisau.
	Tabung tidak terpasang dengan benar pada unit utama.	Tempatkan tabung pada unit utama dengan tutup tabung menghadap ke atas, sejajarkan ikon  pada tabung dengan ikon  pada unit utama, dan putar tabung searah jarum jam untuk menguncinya dengan benar pada unit utama.
	Tutup tabung tidak terkunci dengan benar pada tabung.	Pasang tutup pada tabung dan putar searah jarum jam untuk menguncinya dengan aman.
	Anda menggunakan alat untuk memblender bahan makanan lengket seperti keju.	Lihat buku resep dan gunakan bahan makanan yang sesuai untuk diblender.
	Anda telah menggunakan fungsi blender terus menerus lebih dari 30 detik.	Berhenti memblender dan biarkan alat mendingin selama beberapa detik dan kemudian mulai memblender kembali.

Masalah	Kemungkinan penyebab:	Solusi
Alat mengeluarkan suara berisik, bau tidak sedap, panas bila disentuh, berasap, dsb.	Terlalu banyak bahan makanan dalam tabung.	Matikan alat dan olah dalam takaran kecil.
	Anda terlalu lama menggunakan fungsi blender.	Jangan membiarkan alat memblender terus menerus lebih dari 30 detik untuk satu kali proses.
Alat mengeluarkan suara berisik dan bergetar selama memblender.	Saringan tidak terpasang ke tutup tabung.	Pastikan saringan terpasang ke tutup tabung.
Makanan yang dicairkan masih dingin.	Terlalu banyak bahan makanan dalam wadah makanan.	Pastikan bahwa jumlah makanan dalam wadah penyimpanan tidak melebihi skala maksimal yang tertera di sisi wadah.
	Makanan dalam wadah makanan terlalu kental.	Biarkan alat mendingin selama 10 menit dan cairkan kembali.
Wadah makanan bocor selama memanaskan ulang/ menghilangkan beku.	Tutup wadah makanan tidak terpasang dengan benar.	Sebelum memasukkan wadah makanan ke dalam tabung untuk memanaskan/ mencairkan makanan, pastikan tutup terpasang dengan benar.
Warna air dalam tangki air berbeda ketika dituangkan keluar dari tangki air atau ketika memasuki tabung selama mengukus, atau air dalam tangki air berbau tidak sedap.	Partikel makanan memasuki tangki air ketika digunakan.	Bersihkan tangki air sesuai petunjuk dalam bab "Membersihkan dan membuang kerak". Gunakan alat hanya sesuai instruksi. Pastikan Anda tidak mengisi tangki air terlalu penuh (maks. 250 ml) dan tidak mengisi tabung penuh dengan makanan (jangan isi tabung melebihi bagian atas unit pisau abu-abu). Jangan mengukus bahan makanan yang sama lebih dari 30 menit atau menambahkan cairan ke dalam tabung untuk dikukus. Setelah Anda memasukkan cairan dalam tabung, jangan pernah memasang tabung pada posisi mengukus dengan tutup tabung di bagian bawah.

Masalah	Kemungkinan penyebab:	Solusi
Terdapat bintik putih pada tangki air, tutup tangki air, tutup tabung, dan saringan.	Terdapat timbunan kerak pada komponen-komponen ini.	Hal ini normal. Luruskan kerak secara rutin. Bersihkan tutup tangki air, tabung, tutup tabung, dan saringan dengan kain lembap. Buang kerak pada tangki air. Lihat bagian "Membuang kerak" dalam bab "Membersihkan dan membuang kerak".
Permukaan yang bersentuhan dengan makanan biasanya berubah warna.	Pewarna makanan dapat mengubah warna komponen yang bersentuhan dengan makanan.	Hal ini normal. Semua komponen tetap aman digunakan dan tidak akan mencemari makanan yang dimasak.
Alat akan berbunyi 5 kali dan lampu mengukus akan menyala sepanjang proses mengukus, memanaskan ulang, atau menghilangkan beku.	Tabung melenceng dari posisinya atau terlepas dari unit utama selama pemrosesan.	Putar kenop kontrol ke posisi mati (OFF), periksa jumlah air dalam tangki air, pasang tabung pada unit utama dengan benar, dan pilih kembali waktu pemrosesan untuk memulai lagi.
	Air dalam tangki air tidak cukup untuk waktu pemrosesan yang dipilih.	Putar kenop kontrol ke posisi mati (OFF), dan tambahkan air secukupnya sesuai waktu pemrosesan yang dipilih.
	Terlalu banyak timbunan kerak di dalam tangki air.	Buang kerak pada tangki air. Lihat bagian "Membuang kerak" dalam bab "Membersihkan dan membuang kerak".

Spesifikasi teknis

- Voltase/watt: Lihat pelat tipe di bagian bawah alat
- Kapasitas maksimum tangki air: 250 ml
- Kapasitas maksimum tabung: 1050 ml
- Suhu pengoperasian: 10°C sampai 40°C
- Perlindungan: Sistem pemanas yang dikontrol sesuai suhu

โปรเจกต์ที่รูปภาพในหน้าแผ่นพับที่ด้านหน้าและด้านหลังของกลุ่มผู้ใช้



สารบัญ

ข้อสำคัญ	100
ข้อมูลเบื้องต้น	104
ส่วนประกอบ	104
ก่อนใช้งานครั้งแรก	105
การใช้งาน	105
ส่วนผสมและเวลาในการนึ่ง	112
การทำความสะอาดและการจัดคราบตะกรัน	113
การจัดเก็บ	114
การรีไซเคิล	114
การรับประกันและบริการ	114
วิธีแก้ไขปัญหา	115
ข้อมูลจำเพาะทางเทคนิค	118

ข้อสำคัญ

ควรอ่านคู่มืออย่างละเอียดก่อนใช้งานและเก็บไว้เพื่อใช้อ้างอิงในครั้งต่อไป

อันตราย

- ห้ามนำตัวเครื่องจุ่มลงในน้ำหรือของเหลวอื่นๆ ห้ามล้างด้วยน้ำประปา

คำเตือน

- โปรดตรวจสอบแรงดันไฟฟ้าที่ระบุบนผลิตภัณฑ์ว่าตรงกับแรงดันไฟฟ้าที่ใช้ภายในบ้านหรือไม่ก่อนเสียบปลั๊กเครื่อง
- ห้ามใช้งานเครื่อง หากปลั๊กไฟ สายไฟ หรือตัวเครื่องมีการชำรุด หากสายไฟชำรุด คุณต้องให้ช่างผู้ชำนาญของ Philips, ศูนย์บริการที่ได้รับอนุญาตจาก Philips หรือผู้ที่ผ่านการฝึกอบรม ดำเนินการเปลี่ยนให้เพื่อหลีกเลี่ยงอันตรายที่อาจเกิดขึ้น
- ผู้ที่มีสภาพร่างกายไม่สมบูรณ์ ประสาทสัมผัสไม่สมบูรณ์หรือสภาพจิตใจไม่ปกติ หรือขาดประสบการณ์และความรู้ความเข้าใจ สามารถใช้เครื่องนี้ได้ หากอยู่ในการควบคุมดูแลหรือได้รับคำแนะนำในการใช้งานที่ปลอดภัยและเข้าใจถึงอันตรายที่เกี่ยวข้องในการใช้งาน
- ห้ามเด็กเล่นเครื่อง (รวมทั้งอุปกรณ์เสริม)
- ไม่ควรให้เด็กใช้เครื่องนี้ เก็บเครื่องและสายไฟให้พ้นมือเด็ก (รวมทั้งอุปกรณ์เสริม)
- ห้ามไม่ให้เด็กทำความสะอาดและดูแลรักษาเครื่อง
- อย่าสัมผัสใบมีด โดยเฉพาะอย่างยิ่งเมื่อเครื่องเสียบปลั๊กอยู่ ใบมีดมีความคมมาก
- หยิบจับส่วนแหลมคมของใบมีด เทโอบรรจุ และทำความสะอาดด้วยความระมัดระวัง
- หากใบมีดเกิดติดขัด ควรถอดปลั๊กไฟออกก่อนเขียนผสมที่ติดใบมีดออก
- ตัวเครื่องจะร้อนในระหว่างหรือหลังจากการนึ่ง (โดยเฉพาะพื้นผิวที่มีสัญลักษณ์ “) และอาจทำให้เกิดแผลไหม้เมื่อสัมผัส ให้ยกโถที่ด้ามจับเท่านั้น
- ไอน้ำความร้อนจะพุ่งออกมาจากโถระหว่างการนึ่งและเมื่อเปิดฝาดอก
- ให้ระวังไอน้ำความร้อนที่ออกจากถังคั้นน้ำเมื่อคุณเปิดฝาดอก

- เมื่อเสร็จสิ้นรอบการนึ่งแล้ว ให้อุณหภูมิจะยังคงออกมาจากช่องระบายไอน้ำบนฝาแห้งค้ำน้ำและรูไอน้ำในโถอีกสักครู่หนึ่ง โปรดใช้ความระมัดระวังเมื่อคุณยกโถออกจากตัวเครื่อง
- หากนำเครื่องไปใช้ในทางที่ไม่เหมาะสม ให้อุณหภูมิอาจล็ดลอดออกมาจากขอบของฝาแห้งค้ำน้ำ โปรดดูที่บท “การแก้ไขปัญหา” สำหรับการป้องกันหรือการแก้ไขปัญหา
- ใช้ความระมัดระวังเป็นพิเศษเมื่อเทของเหลวที่ร้อนลงในโถ เนื่องจากขอบของเหลวอาจกระเด็นได้
- ใส่อาหารที่ป็นแล้วก่อนหน้าลงในโถเก็บอาหารเสมอ หากคุณต้องการอุ่นร้อนหรือละลายอาหารด้วยเครื่องนี้
- ห้ามใช้เครื่องนี้บดสับส่วนผสมที่แข็งและเหนียว
- ห้ามใช้สารฟอกขาวหรือน้ำยา/ยาเม็ดฆ่าเชื้อที่เป็นสารเคมีในเครื่อง
- ห้ามใช้แผ่นใยขัด น้ำยาทำความสะอาดที่มีฤทธิ์กัดกร่อน หรือของเหลวที่มีฤทธิ์รุนแรง เช่น น้ำมันเบนซิน อะซีโตน หรือ แอลกอฮอล์ในการทำทำความสะอาดเครื่อง
- ควรปล่อยให้เครื่องเย็นลงเป็นเวลา 10 นาทีทุกครั้งหลังจากครบรอบการนึ่งหนึ่งครั้ง ก่อนที่คุณจะเริ่มการอุ่นอีกครั้ง
- อย่าให้เครื่องทำการปั่นนานเกิน 30 วินาทีในแต่ละครั้ง หากคุณยังปั่นไม่เสร็จหลังจากผ่านไป 30 วินาที ให้ปล่อยปุ่มเพื่อหยุดการปั่นและรอประมาณสองสามวินาทีก่อนที่คุณจะดำเนินการต่อ หากตัวเครื่องร้อนขึ้น ให้ปล่อยให้ตัวเครื่องเย็นลงประมาณสองสามนาทีก่อนที่คุณจะดำเนินการต่อ
- ห้ามใส่น้ำหรือของเหลวอื่นๆ ลงในโถสำหรับการนึ่ง เพื่อหลีกเลี่ยงความเสียหายที่อาจเกิดขึ้นกับเครื่อง
- ควรถอดฝาโถเก็บอาหารออกก่อนทุกครั้งที่จะใช้โถในการอุ่นอาหารในไมโครเวฟ

ข้อควรระวัง

- ห้ามใช้อุปกรณ์เสริมหรือชิ้นส่วนใดๆ ที่ผลิตจากผู้ผลิตอื่นหรือที่ไม่ได้รับการแนะนำจาก Philips หากคุณใช้อุปกรณ์เสริมหรือชิ้นส่วนจากผู้ผลิตอื่นหรือที่ไม่ได้รับการแนะนำจาก Philips การรับประกันของคุณจะไม่มีผลบังคับใช้

- ห้ามวางเครื่องบนหรือใกล้กับเตาหรืออุปกรณ์ทำอาหารอื่นๆ ที่ยังทำงานหรือยังร้อนอยู่
- ถอดปลั๊กไฟออกทุกครั้งเมื่อถูกปล่อยไว้โดยไม่มีการใช้งานและก่อนการประกอบอุปกรณ์ การถอดแยกชิ้นส่วน การทำความสะอาด หรือการจัดการกับชิ้นส่วนที่เคลื่อนไหว
- ถอดปลั๊กไฟออกทุกครั้งหลังเลิกใช้งาน แล้วปล่อยให้เย็นลงก่อนทำความสะอาด
- หมุนปุ่มควบคุมไปที่ตำแหน่งปิด (OFF) ทุกครั้งหลังจากการนึ่ง การอุ่นร้อน หรือการละลายน้ำแข็ง
- ห้ามใช้โถหรือส่วนหนึ่งส่วนใดของเครื่อง (ยกเว้นโถเก็บอาหาร) ในเตาไมโครเวฟ เนื่องจากส่วนที่เป็นโลหะของด้ามจับโถและชุดใบมีดไม่เหมาะสำหรับการใช้งานนี้
- ห้ามฆ่าเชื้อโถหรือส่วนหนึ่งส่วนใดของเครื่อง (ยกเว้นโถเก็บอาหาร) ในเครื่องฆ่าเชื้อโรคหรือในเตาไมโครเวฟ เนื่องจากส่วนที่เป็นโลหะของด้ามจับโถและชุดใบมีดไม่เหมาะสำหรับการใช้งานนี้
- เครื่องใช้ไฟฟ้านี้เหมาะสำหรับการใช้งานในครัวเรือนเท่านั้น หากนำเครื่องไปใช้ในทางไม่เหมาะสม นำไปใช้ในการค้าหรือกิจการค้า หรือใช้โดยไม่ปฏิบัติตามคำแนะนำการใช้งานในคู่มือนี้ การรับประกันจะถือเป็นโมฆะและ Philips จะไม่รับผิดชอบต่อความเสียหายใดๆ ทั้งสิ้น
- วางเครื่องบนพื้นราบที่มั่นคงและมีพื้นผิวเสมอกัน เครื่องจะปล่อยไอความร้อนในระหว่างการใช้งาน ตรวจสอบให้แน่ใจว่ามีพื้นที่ว่างรอบๆ เครื่องเพียงพอเพื่อป้องกันความเสียหายที่จะเกิดกับตู้หรือวัตถุอื่นๆ
- ห้ามใช้เครื่องหากเคยทำตก หรือเครื่องเสียหายให้นำเครื่องไปที่ศูนย์บริการ Philips ที่ได้รับอนุญาตเพื่อซ่อมแซม
- ห้ามใช้ฟังก์ชันนึ่งโดยที่ไม่มีน้ำในถังค้ำน้ำ
- ตรวจสอบให้แน่ใจว่าน้ำในถังค้ำน้ำไม่เกินเครื่องหมายระดับน้ำสูงสุด (MAX) ที่ด้านข้างของถังค้ำน้ำ (250 มล.) หรือขีดแสดงระดับน้ำสูงสุด (MAX) ในถังค้ำน้ำ
- ตรวจสอบให้แน่ใจว่าฝาถังค้ำน้ำถูกล็อคอย่างถูกต้องแล้ว ก่อนที่จะวางโถลงบนตัวเครื่อง
- เมื่อคุณนึ่งส่วนผสม ตรวจสอบให้แน่ใจว่าคุณไม่ได้เติมส่วนผสมลงในโถเกินด้านบนสุดของชุดใบมีดสีเทา (รูป ②)

- เมื่อคุณปั่นของเหลว ห้ามเติมเกินระดับสูงสุด (MAX) ที่ระบุไว้บนโถ (720 มล.) (รูป ③)
- ไม่ควรยกและเคลื่อนย้ายเครื่องขณะที่เครื่องกำลังทำงาน
- ห้ามใส่วัตถุใดๆ ลงในช่องระบายไอน้ำบนฝาแท็งค์น้ำหรือช่องระบายไอน้ำบนฝาปิดโถ
- ห้ามเติมน้ำลงในแท็งค์น้ำระหว่างการนึ่ง เนื่องจากน้ำร้อนและไอน้ำ ความร้อนอาจพุ่งออกมาจากเครื่อง
- ตรวจสอบให้แน่ใจทุกครั้งว่าฝาปิดโถได้เย็นลงแล้วก่อนที่คุณจะเปิดฝา เพื่อเพิ่มส่วนผสมสำหรับการปั่น
- ห้ามเชื่อมต่อแหล่งจ่ายไฟของเครื่องนี้เข้ากับอุปกรณ์เปิดปิดสวิตซ์ภายนอก เช่น นาฬิกาตั้งเวลา หรือเชื่อมต่อกับวงจรที่เปิดและปิดสวิตซ์การทำงานเป็นประจำ
- ตรวจสอบอุณหภูมิของอาหารที่อุ่นโดยใช้หลังมือของคุณเสมอ เพื่อให้แน่ใจว่าปลอดภัยสำหรับลูกน้อยของคุณ
- โปรดตรวจสอบความชื้นของอาหารสำหรับลูกน้อยของคุณทุกครั้ง สำหรับคำแนะนำเกี่ยวกับว่าความชื้นของอาหารแบบใดที่เหมาะสมกับช่วงอายุต่างๆ โปรดดูที่คำแนะนำการเริ่มให้อาหารแทนนมแม่จากมืออาชีพที่มาพร้อมกับเครื่องนี้ หรือขอคำแนะนำจากแพทย์หรือที่ปรึกษา
- ใช้ไม้พายที่มีให้เท่านั้นสำหรับการนำอาหารออกจากโถ
- การขจัดคราบตะกักร้อยอย่างสม่ำเสมอจะช่วยป้องกันไม่ให้เกิดความเสียหายต่อตัวเครื่อง
- โถเก็บอาหารที่มาพร้อมกับเครื่องนี้ไม่ใช่อุปกรณ์ป้อนอาหารเด็ก ห้ามใช้โถเก็บอาหารป้อนอาหารให้เด็กโดยตรง
- ก่อนใช้โถเก็บอาหาร ให้ทำความสะอาดให้ทั่วถึง แล้วฆ่าเชื้อด้วยเครื่องนึ่งฆ่าเชื้อขวดนม Philips Avent หรือต้มโถเก็บอาหารนี้ในน้ำเดือดเป็นเวลา 5 นาที เพื่อความสะอาดและถูกสุขลักษณะ ตรวจสอบให้แน่ใจว่ามีน้ำในภาชนะต้มเพียงพอเมื่อต้มน้ำเพื่อฆ่าเชื้อโถเก็บอาหาร และโถเก็บอาหารไม่สัมผัสกับภาชนะต้มเป็นเวลานานเกินไป เพื่อป้องกันการเปลี่ยนรูปร่างจากความร้อน
- ตรวจสอบให้แน่ใจว่าปริมาณอาหารในโถเก็บอาหารไม่สูงเกินขีดสูงสุดที่มีกำกับด้านข้างของโถเก็บอาหาร มิฉะนั้นอาหารอาจรั่วซึมออกจากโถได้

- เมื่ออุ่นร้อนหรือละลายน้ำแข็งในอาหาร ตรวจสอบให้แน่ใจว่าฝาปิดโถแน่นสนิทดีแล้วก่อนใส่โถเก็บอาหารในโถอุ่น มิฉะนั้นโถเก็บอาหารอาจมีการรั่วซึม เมื่อหยิบออกจากโถอุ่น
- การอุ่นอาหารกับโถเก็บอาหารที่มีไฟในเตาไมโครเวฟอาจทำให้เกิดอุณหภูมิสูงอยู่ภายในอาหาร และอาจส่งผลต่อคุณค่าทางอาหารได้ คนอาหารที่อุ่นร้อนอยู่เสมอเพื่อให้แน่ใจว่าความร้อนกระจายอย่างทั่วถึง และทดสอบอุณหภูมิของอาหารก่อนป้อน
- ในกรณีที่ผู้ใช้เตาไมโครเวฟแบบผสมผสาน (ที่มีฟังก์ชันปิ้งย่าง) ห้ามเลือกใช้ฟังก์ชันปิ้งย่างเพื่ออุ่นอาหารหรือละลายน้ำแข็งของอาหารพร้อมโถเก็บอาหาร หากคุณเพิ่งใช้งานเตาไมโครเวฟในโหมดปิ้งย่างเสร็จ ให้รอจนกว่าเตาไมโครเวฟจะเย็นลงก่อนใส่โถเก็บอาหารเข้าไปในเตาไมโครเวฟ เนื่องจากความร้อนที่ตกค้างสามารถสร้างความเสียหายต่อโถเก็บอาหารได้

ระบบความปลอดภัย

เพื่อความปลอดภัยของคุณในระหว่างการใช้งาน เครื่องนี้มีระบบลอคนิรภัย เครื่องนี้จะทำงานต่อเมื่อได้ประกอบทุกชิ้นส่วนอย่างถูกต้องเท่านั้น การประกอบชิ้นส่วนทั้งหมดอย่างถูกต้องจะปิดการทำงานของระบบลอคนิรภัย เครื่องนี้ยังมาพร้อมกับฟังก์ชันหยุดการทำงานเมื่อร้อนเกินไป อาจเกิดความร้อนมากเกินไปขึ้นได้หากระยะเวลาระหว่างรอบการนึ่งสองรอบสั้นเกินไป หากมีการเปิดใช้งานระบบหยุดการทำงานเมื่อร้อนเกินไปของเครื่องในระหว่างรอบการนึ่ง ให้หมุนปุ่มควบคุมไปที่ตำแหน่งปิด (OFF) แล้วปล่อยให้เครื่องเย็นลงประมาณสองสามนาที หลังจากนั้นคุณสามารถใช้งานเครื่องได้อีกครั้ง

Electromagnetic fields (EMF)

ผลิตภัณฑ์ของ Philips นี้เป็นไปตามมาตรฐานและกฎข้อบังคับด้านคลื่นแม่เหล็กไฟฟ้าที่มีทุกประการ

ข้อมูลเบื้องต้น

ขอแสดงความยินดีที่คุณสั่งซื้อ และยินดีต้อนรับสู่ Philips Avent! เพื่อให้คุณได้รับประโยชน์อย่างเต็มที่จากการสนับสนุนที่ Philips Avent มอบให้ โปรดลงทะเบียนผลิตภัณฑ์ของคุณที่ www.philips.com/welcome

เครื่องทำอาหารเด็กเพื่อสุขภาพแบบ 4-in-1 นี้ช่วยเหลือผู้ปกครองในการเตรียมอาหารที่มีสารอาหารครบถ้วนให้กับลูกน้อย ด้วยฟังก์ชันนึ่งและปิ้งที่รวมอยู่ในเครื่องเดียว นอกจากนี้คุณยังสามารถใช้เครื่องทำอาหารเด็กเพื่อละลายน้ำแข็งและอุ่นอาหารของลูกน้อย ได้อีกด้วย

ส่วนประกอบ

ภาพรวมของผลิตภัณฑ์ (รูป ①)

- A แถบฝาปิด
- B ตัวเชื่อมต่อบนฝาปิดโถ
- C ฝาปิดโถ
- D ห่วงยางกันรั่วซึม
- E ขาล็อค
- F ตะแกรง
- G ชุดใบมีด
- H ที่ยึดชุดใบมีด
- I โถ
- J ฝาแก๊งค์น้ำ
- K เครื่องหมายระดับน้ำ
- L ขีดแสดงระดับน้ำสูงสุด
- M แก๊งค์น้ำ (ไม่สามารถถอดออกได้)
- N หม้อต้มน้ำ
- O ตัวเครื่อง
- P ปุ่มควบคุม
- Q ปุ่มป่น
- R สายไฟ
- S พื้นที่ล๊อคบนแก๊งค์น้ำ

ภาพรวมการควบคุม (รูป ①)

- T ตั้งค่าการละลายน้ำแข็ง
- U ตั้งค่าการอุ่นร้อนสำหรับโถเก็บอาหาร 240 มล.
- V ตั้งค่าการอุ่นร้อนสำหรับโถเก็บอาหาร 120 มล.
- W ไฟแสดงการนึ่ง

อุปกรณ์เสริม (รูป ①)

- X โถเก็บอาหาร
- Y ฝาโถเก็บอาหาร
- Z ไม้พาย

ก่อนใช้งานครั้งแรก

- 1 นำวัสดุบรรจุภัณฑ์ทั้งหมดออกจากเครื่อง
- 2 ทำความสะอาดชิ้นส่วนทั้งหมดอย่างทั่วถึงก่อนการใช้งานครั้งแรก โปรดดูที่บท “การทำความสะอาดและการขจัดคราบตะกอน”
- 3 เราขอแนะนำให้ดำเนินการนึ่งหนึ่งรอบด้วยโถเปล่าก่อนใช้งานเครื่องเป็นครั้งแรก โปรดดูที่บท “การเติมน้ำลงในแท็งค์” และ “การนึ่งอาหาร”

การใช้งาน

! ข้อควรระวัง

- ตรวจสอบอุณหภูมิของอาหารที่อุ่นโดยใช้หลังมือของคุณเสมอเพื่อให้แน่ใจว่าปลอดภัยสำหรับลูกน้อยของคุณ

เครื่องนี้เหมาะสำหรับการนึ่งส่วนผสมที่เป็นของแข็งสดใหม่ และปั่นจนได้ความข้นตามที่คุณเลือก โปรดดูตำราอาหารที่แนบมาด้วยสำหรับ ไอเดียสูตรอาหารแสนอร่อยที่มีสารอาหารครบถ้วน อีกทั้งยังสามารถใช้เครื่องนี้ได้หากต้องการเพียงนึ่งหรือปั่นเท่านั้น สำหรับเพียงการปั่นเท่านั้น โปรดดูที่บท “การปั่นโดยไม่นึ่ง”

คุณยังสามารถใช้เครื่องนี้เพื่อละลายน้ำแข็งหรืออุ่นร้อนอาหารที่ปรุงแล้วที่ถูกจัดเก็บไว้ในโถเก็บอาหารที่ออกแบบมาเป็นพิเศษอีกด้วย ใช้โถเก็บอาหารเหล่านี้เพื่อละลายน้ำแข็งหรืออุ่นร้อนอาหารที่ปั่นแล้วทุกครั้ง การละลายน้ำแข็งหรือการอุ่นร้อนโดยไม่ใช้โถเก็บอาหารจะทำให้อาหารหล่นผ่านตะแกรงสุฟาปิดโถ

ห้ามวางโถที่มีอาหารที่ปั่นแล้วไว้ภายในตำแหน่งการนึ่งที่ตัวเครื่อง

ห้ามนึ่งวัตถุดิบชุดเดียวกันนานกว่า 30 นาทีหรือมากกว่าหนึ่งครั้ง

เครื่องนี้ไม่เหมาะสำหรับวัตถุดิบดังต่อไปนี้

- การนึ่งวัตถุดิบแช่แข็ง
- การนึ่งอาหารที่ปั่นไปก่อนหน้านี้โดยไม่ใช้โถเก็บอาหาร
- การนึ่งส่วนผสมเดียวกันเป็นเวลามากกว่า 30 นาที
- การหุงข้าวและพาสต้า
- ปั่นก่อน จากนั้นนึ่ง
- การอุ่นหรืออุ่นซ้ำของเหลว เช่น น้ำซุ๊ป ซอส หรือน้ำ
- การรักษาอาหารให้อุ่นเป็นเวลาหลายชั่วโมง
- การนึ่งส่วนผสมที่แข็ง เช่น น้ำแข็งและน้ำตาลก้อน หรือส่วนผสมที่เหนียว เช่น ซีส

การเติมน้ำลงในแท็งค์

☰ หมายถึง

- ตรวจสอบให้แน่ใจว่าน้ำในแท็งค์น้ำไม่เกินเครื่องหมายระดับน้ำสูงสุด (MAX) ที่ด้านข้างของแท็งค์น้ำ (250 มล.) หรือขีดแสดงระดับน้ำสูงสุด (MAX) ในแท็งค์น้ำ
- เราขอแนะนำให้ใช้น้ำอ่อนหรือน้ำกรอง เนื่องจากแร่ธาตุในน้ำแร่หรือน้ำประปาทำให้เกิดตะกอนสะสมภายในแท็งค์น้ำเร็วขึ้น
- ห้ามใส่ของเหลวอื่นที่ไม่ใช่น้ำในแท็งค์น้ำ ยกเว้นวัสดุที่ต้องใช้ในการขจัดคราบตะกอน

- 1 หมุนฝาแท่งค้ำน้ำทวนเข็มนาฬิกาเพื่อเปิดแท่งค้ำน้ำ (รูป ④) จากนั้นดูตามเครื่องหมายระดับน้ำบนแท่งค้ำน้ำ แล้วเติมน้ำให้ถึงระดับที่จำเป็นตามบท “ส่วนผสมและเวลาในการนึ่ง” ในคู่มือผู้ใช้หรือตำราอาหารที่แนบมาด้วย (รูป ⑤)
- 2 วางฝาแท่งค้ำน้ำลงบนแท่งค้ำน้ำและหมุนฝาในทิศทางตามเข็มนาฬิกาเพื่อล็อกให้แน่นเข้าที่ (รูป ⑥)
 ↳ เมื่อฝาแท่งค้ำน้ำถูกล็อกอยู่กับที่อย่างถูกต้องแล้ว ไอคอน ▲ บนฝาแท่งค้ำน้ำจะอยู่ตรงกับ ไอคอน ๒ บนแท่งค้ำน้ำ

☰ หมายเหตุ

- ๘ ตรวจสอบให้แน่ใจว่าคุณได้ล็อกฝาแท่งค้ำน้ำแล้วก่อนที่จะเริ่มทำงานเสมอ

การนึ่งอาหาร

! ข้อควรระวัง

- ไอความร้อนหรือน้ำร้อนอาจลวกนิ้วมือได้ ห้ามสัมผัส และห้ามปล่อยให้เด็กสัมผัสส่วนที่ร้อนของเครื่องหรือไอน้ำที่ออกมาจากด้านบนสุดของเครื่อง เนื่องจากอาจลวกผิวหนังได้ (รูป ⑦)

☰ หมายเหตุ

- ละลายน้ำแข็งในวัตถุดิบแช่แข็งทุกครั้งก่อนที่จะใส่ไว้ในโถสำหรับการนึ่ง สะบัดน้ำส่วนเกินออกจากส่วนผสมที่ละลายน้ำแข็งแล้วก่อนที่จะใส่ไว้ในโถ
- ห้ามเติมส่วนผสมเกินด้านบนสุดของชุดโอบีมิดสีเทาเมื่อเพิ่มส่วนผสม
- ห้ามใส่หนังหรือของเหลวอื่นๆ ลงในโถสำหรับการนึ่ง เพื่อหลีกเลี่ยงความเสียหายที่อาจเกิดขึ้นกับเครื่อง
- เครื่องจะไม่เริ่มนึ่งหากโถไม่ได้ถูกล็อกให้เข้าที่อย่างถูกต้อง
- ตรวจสอบให้แน่ใจว่าได้ประกอบห้วงกันรวิซ์มรอบๆ ฝาปิดโถแล้วก่อนการนึ่ง และดูว่าด้านแบนของห้วงกันรวิซ์มหันออกมา

- 1 ดันแถบฝาปิดทวนเข็มนาฬิกาเพื่อถอดฝาปิดออกจากโถ (รูป ⑧)
- 2 หากชุดโอบีมิดไม่อยู่ในโถ ให้ใส่ชุดโอบีมิดลงบนที่ยึดชุดโอบีมิดในโถ (รูป ⑨)
- 3 เราช้อนแนะนำให้ตัดส่วนผสมที่เป็นของแข็งเป็นชิ้นเล็กๆ (ก้อนไม่ใหญ่กว่า 1 ซม.)
- 4 ใส่ส่วนผสมลงในโถ (รูป ⑩)
- 5 กดตะแกรงลงในฝาปิดโถ (รูป ⑪)
- 6 วางฝาปิดโถบนโถและหมุนตามเข็มนาฬิกาเพื่อปิดฝาให้แน่น (รูป ⑫)

☰ หมายเหตุ

- โถมีร่องที่ช่วยนำทางขาล็อกและล็อกฝาให้เข้าที่ได้อย่างราบรื่น ตรวจสอบให้แน่ใจว่าแถบฝาปิดเลื่อนเข้าด้ามจับของโถ (รูป ⑬)

- 7 หากคุณยังไม่ได้เติมน้ำลงในแท่งค้ำน้ำสำหรับการนึ่ง โปรดดูที่บท “การเติมน้ำลงในแท่งค้ำ” และเติมน้ำลงในแท่งค้ำน้ำก่อนที่จะวางโถลงบนตัวเครื่อง

☰ หมายเหตุ

- ตรวจสอบให้แน่ใจว่าฝาแท่งค้ำน้ำถูกล็อกเข้าที่อย่างถูกต้องแล้ว ก่อนที่จะวางโถลงบนตัวเครื่อง

- 8 พลิกโถโดยที่ฝาปิดโถอยู่ด้านล่าง (รูป 14)
- 9 จัดตำแหน่งตัวเชื่อมต่อบนฝาปิดโถให้ตรงกับพื้นที่ลือคบนแท่งค้ำ แล้ววางโถลงบนตัวเครื่อง โดยที่ฝาปิดโถอยู่ด้านล่าง (รูป 15) กดโถลงเพื่อลือคให้แน่นกับตัวเครื่อง แล้วตรวจสอบให้แน่ใจว่าด้ามจับอยู่ที่ด้านขวามือ
- 10 หากปุ่มควบคุมไม่ได้อยู่ในตำแหน่งปิด (OFF) ให้หมุนไปยังตำแหน่งปิดก่อน
- 11 เสียบปลั๊กไฟเครื่อง
- 12 หมุนปุ่มควบคุมเพื่อเลือกเวลาในการนึ่งที่คุณต้องการ (รูป 16) โปรดดูตารางในบท “ส่วนผสมและเวลาในการนึ่ง” และตำราอาหารสำหรับเวลาในการนึ่งที่แนะนำ
 - ↳ ไฟแสดงการนึ่ง \curvearrowright จะเปลี่ยนเป็นสีขาวเพื่อแสดงให้ทราบว่าเครื่องกำลังทำการนึ่ง
 - ↳ เมื่อเสร็จสิ้นรอบการนึ่ง เครื่องจะส่งเสียงบี๊พและไฟแสดงการนึ่งจะดับลง
- 13 หมุนปุ่มควบคุมไปที่ตำแหน่งปิด (OFF) (รูป 17) รอ 2 นาที หรือจนกว่าจะไม่มีไอน้ำออกมาจากด้านบนของเครื่องก่อนที่จะถอดโถออก

! ข้อควรระวัง

- หากคุณตั้งใจที่จะเริ่มนึ่งอีกรอบ ให้ปล่อยให้เครื่องเย็นลงเป็นเวลา 10 นาที และเทน้ำที่เหลือออกจากแท่งค้ำก่อนที่คุณจะเติมน้ำอีกครั้งและเริ่มรอบการนึ่งใหม่

- 14 เมื่อต้องการป้อนส่วนผสมที่นึ่งแล้ว โปรดดูที่บท “การป้อนหลังจากนึ่ง”
- 15 อาจจะมีน้ำเหลืออยู่ในแท่งค้ำหลังจากรอบการนึ่ง เป็นเหตุการณ์ปกติ ให้รอจนกระทั่งเครื่องเย็นลงจนมีอุณหภูมิเท่ากับอุณหภูมิห้อง จากนั้นเทน้ำที่ติดค้างออกจากแท่งค้ำ ในการเทน้ำออกจากแท่งค้ำหรือทำความสะอาดแท่งค้ำ โปรดดูที่บท “การทำความสะอาดและการจัดคราบตะกรัน”

การป้อนหลังจากนึ่ง

! ข้อควรระวัง

- โถและฝาปิดจะร้อนมากหลังจากรอบการนึ่ง ให้จับโถที่ด้ามจับทนความร้อนที่ได้รับการออกแบบมาเป็นพิเศษเท่านั้น (รูป 18)
- ตรวจสอบให้แน่ใจว่าได้ปิดฝาโถและลือคอยู่กับที่อย่างถูกต้องแล้วในขณะที่ใช้งานเครื่องอยู่ทุกครั้ง
- ตรวจสอบให้แน่ใจทุกครั้งว่าฝาปิดโถได้เย็นลงแล้วก่อนที่คุณจะเปิดฝาเพื่อเพิ่มส่วนผสมอีก (ห้ามเติมส่วนผสมเกินด้านบนสุดของชุดโคมิตส์เทา) หรือเพื่อเทน้ำที่เหลือออกจากโถ
- หากคุณได้เพิ่มของเหลวเพิ่มเติมลงไป ห้ามวางโถในตำแหน่งนึ่ง เนื่องจากของเหลวจะไหลผ่านตะแกรง

- 1 จากตำแหน่งนึ่ง ให้ยกโถที่ด้ามจับ แล้วคว่ำโถลง (รูป 19) เขย่าโถเพื่อช่วยให้ส่วนผสมที่นึ่งแล้วเคลื่อนที่ไปยังด้านล่างของโถ ซึ่งเป็นที่ที่มีโคมิตส์ป้อนอยู่
- 2 หากจำเป็น ให้ถอดฝาปิดโถและเพิ่มส่วนผสมเพิ่มเติมสำหรับการป้อน (เช่น น้ำสำหรับซूपข้นหรือส่วนผสมที่ปรุงสุกแล้วเพิ่มเติม เช่น ข้าวหรือพาสต้า) ใส่ฝาปิดโถกลับไปบนโถก่อนที่คุณจะเริ่มป้อน
- 3 วางโถลงบนตัวเครื่องโดยให้ฝาปิดอยู่ด้านบน จัดตำแหน่งไอคอน \mathcal{P} บนโถให้ตรงกับไอคอน \mathcal{P} บนตัวเครื่อง แล้วหมุนโถตามเข็มนาฬิกาเพื่อลือคให้เข้ากับตัวเครื่องอย่างแน่นหนา (รูป 20) ตรวจสอบให้แน่ใจว่าด้ามจับอยู่ที่ด้านขวามือ
 - ↳ เมื่อโถถูกลือคอยู่กับที่บนตัวเครื่องอย่างถูกต้อง ไอคอน \mathcal{P} บนโถจะอยู่ตรงกับไอคอน \mathcal{P} บนตัวเครื่อง

- 4 กดปุ่มป้อนค้างไว้เพื่อเริ่มการป้อนจนกว่าส่วนผสมจะผสมกลมกลืนกันจนได้ความข้นตามที่คุณต้องการ (รูป 21)



ข้อควรระวัง

- อย่าให้เครื่องทำการป้อนนานเกิน 30 วินาทีในแต่ละครั้ง หากคุณยังป้อนไม่เสร็จหลังผ่านไป 30 วินาที ให้ปล่อยปุ่มเพื่อหยุดการป้อนและรอประมาณสองสามวินาทีก่อนที่คุณจะดำเนินการต่อ หากตัวเครื่องร้อนขึ้น ให้ปล่อยให้ตัวเครื่องเย็นลงประมาณสองสามนาทีก่อนที่คุณจะดำเนินการต่อ

- 5 เมื่อคุณป้อนเสร็จแล้ว ให้ปล่อยปุ่มป้อน (รูป 22)

- 6 ถอดปลั๊กเครื่อง

- 7 นำอาหารที่ป้อนออกจากโถ หากจำเป็น ให้ใช้ไม้พายที่มาพร้อมกับเครื่องนี้

การป้อนโดยไม่มีนึ่ง

เครื่องนี้เหมาะสำหรับวัตถุดิบประสงค์ดังต่อไปนี้

- ป้อนส่วนผสมที่นึ่งและสุกแล้วเพื่อทำซุพข้น
- ป้อนของเหลวและผลไม้



ข้อควรระวัง

- เครื่องนี้ไม่เหมาะสำหรับการหั่นส่วนผสมที่แข็ง เช่น น้ำแข็งและน้ำตาลก้อน หรือส่วนผสมที่เหนียว เช่น ซีส
- หากคุณได้เพิ่มของเหลวลงไป โถ ห้ามวางโถในตำแหน่งนึ่ง เนื่องจากของเหลวจะไหลผ่านตะแกรง



หมายเหตุ

- เมื่อป้อนส่วนผสมที่มีของเหลว ตรวจสอบให้แน่ใจว่าคุณไม่ได้เติมส่วนผสมลงในโถเกินระดับเต็มสูงสุด (MAX) ที่ระบุไว้บนโถ
- ห้ามเติมส่วนผสมเกินด้านบนสุดของชุดใบมีดสี่เทาเมื่อเพิ่มส่วนผสม
- ห้ามวางโถที่มีอาหารที่ป้อนแล้วไว้ภายในตำแหน่งการนึ่งที่ตัวเครื่อง
- หากมีส่วนผสมติดอยู่ที่ผนังของโถ หรือหากส่วนผสมที่ป้อนแล้วยังแข็งอยู่ ให้ปล่อยปุ่มป้อน ถอดโถออกจากตัวเครื่อง และปาดส่วนผสมออกด้วยไม้พายหรือเดมของเหลวลงไป (เช่น น้ำคั้น) จนกว่าอาหารที่ป้อนจะมีความข้นที่เหมาะสมกับอายุของลูกน้อยของคุณ เมื่อเดมของเหลวลงในโถ อย่าเติมของเหลวลงในโถเกินระดับเต็มสูงสุด (MAX) ที่ระบุไว้บนโถ
- ตรวจสอบให้แน่ใจว่าอาหารเด็กที่ป้อนแล้วมีความข้นที่เหมาะสมก่อนที่จะป้อน สำหรับคำแนะนำเกี่ยวกับว่าความข้นของอาหารแบบใดที่เหมาะสมกับช่วงอายุต่างๆ โปรดดูที่คำแนะนำการเริ่มให้อาหารแทนนมแม่จากมืออาชีพที่มาพร้อมกับเครื่องนี้ หรือขอคำแนะนำจากแพทย์หรือที่ปรึกษา
- ห้ามป้อนส่วนผสมที่มีเนื้อแข็งในปริมาณมากในคราวเดียวกัน ให้แบ่งส่วนผสมออกเป็นชุดปริมาณน้อยๆ แล้วป้อน เพื่อให้ได้เนื้อสัมผัสที่ละเอียดยิ่งขึ้น

- 1 วางชุดใบมีดลงบนที่ยึดชุดใบมีดในโถ (รูป 9)

- 2 ตัดส่วนผสมที่เป็นของแข็งเป็นชิ้นเล็กๆ (ก้อนไม่ใหญ่กว่า 1 ซม.) ก่อนใส่ลงในโถ

- 3 ใส่ส่วนผสมลงในโถ (รูป 10)

110 ภาษาไทย

4 กดตะแกรงลงในฝาปิดโถ (รูป 11)

5 วางฝาปิดบนโถและหมุนตามเข็มนาฬิกาเพื่อปิดฝาให้แน่น (รูป 12)

หมายเหตุ

- โถมีร่องที่ช่วยนำทางขาล็อคและล็อคฝาให้เข้าที่ได้อย่างราบรื่น ตรวจสอบให้แน่ใจว่าแถบฝาปิดเลื่อนเข้าด้ามจับของโถ (รูป 13)

6 วางโถลงบนตัวเครื่องโดยให้ฝาปิดอยู่ด้านบน จัดตำแหน่งไอคอน ๗ บนโถให้ตรงกับไอคอน ๘ บนตัวเครื่อง แล้วหมุนโถตามเข็มนาฬิกาเพื่อล็อคให้เข้าที่กับตัวเครื่องอย่างแน่นหนา (รูป 20) ตรวจสอบให้แน่ใจว่าด้ามจับอยู่ที่ด้านขวามือ

↳ เมื่อโถถูกล็อคอยู่กับที่บนตัวเครื่องอย่างถูกต้อง ไอคอน ๗ บนโถจะอยู่ตรงกับไอคอน ๘ บนตัวเครื่อง

7 กดปุ่มปั่นค้างไว้เพื่อเริ่มการปั่นจนกว่าอาหารจะถูกปั่นอย่างเหมาะสม (รูป 21)

ข้อควรระวัง

- อย่าให้เครื่องทำการปั่นนานเกิน 30 วินาทีในแต่ละครั้ง หากคุณยังปั่นไม่เสร็จหลังผ่านไป 30 วินาที ให้ปล่อยปุ่มเพื่อหยุดการปั่นและรอประมาณสองสามวินาทีก่อนที่จะดำเนินการต่อ หากตัวเครื่องร้อนขึ้น ให้ปล่อยให้ตัวเครื่องเย็นลงประมาณสองสามนาทีก่อนที่จะดำเนินการต่อ

8 เมื่อคุณปั่นเสร็จแล้ว ให้ปล่อยปุ่มปั่น (รูป 22)

9 ถอดปลั๊กเครื่อง

10 นำอาหารที่ปั่นออกจากโถ หากจำเป็น ให้ใช้ไม้พายที่มาพร้อมกับเครื่องนี้

การอุ่นร้อน

โถเก็บอาหาร 120 มล. มีมาพร้อมกับเครื่อง ใช้โถเก็บอาหารเพื่ออุ่นร้อนอาหารเด็กที่คุณทำไว้ด้วยเครื่องนี้

หมายเหตุ

- คุณสามารถหาซื้อหนึ่งแพ็คเกจที่ประกอบด้วยโถเก็บอาหาร 2 ใบที่มีความจุ 120 มล. และ 240 มล. (SCF876) แยกต่างหากได้ในบางตลาด
- ใส่อาหารที่ปั่นแล้วก่อนหน้านั้นลงในโถเก็บอาหารเสมอเพื่อนำไปอุ่นร้อน
- ตรวจสอบให้แน่ใจว่าได้ประกอบห้วงกันรั้วซีมรอบๆ ฝาปิดโถแล้วก่อนการอุ่นร้อน และดูว่าด้านแบนของห้วงกันรั้วซีมหันออกมา

1 เติมน้ำในปริมาณที่เหมาะสมลงไปในถังค้ำน้ำ

↳ หากคุณกำลังใช้โถเก็บอาหาร 120 มล. ให้เติมน้ำ 160 มล. ลงในถังค้ำน้ำ (เช่น ไปจนถึงขีดแสดงระดับน้ำสำหรับ 10/15 นาที) หากคุณใช้โถเก็บอาหาร 240 มล. (ชื่อแยกต่างหาก) ให้เติมน้ำไปจนถึงเครื่องหมายระดับน้ำสูงสุด (MAX) ที่ระดับไว้ที่ด้านข้างของถังค้ำน้ำ หรือขีดแสดงระดับน้ำสูงสุด (MAX) ในถังค้ำน้ำ

2 วางฝาถังค้ำน้ำลงบนถังค้ำน้ำและหมุนฝาในทิศทางตามเข็มนาฬิกาเพื่อล็อคให้แน่นเข้าที่ (รูป 6)

↳ เมื่อฝาแห้งค้ำน้ำถูกล็อคอยู่กับที่อย่างถูกต้องแล้ว ไอคอน ▲ บนฝาแห้งค้ำจะอยู่ตรงกับ ไอคอน 6 บนแห้งค้ำน้ำ

- 3 ถอดชุดใบมีดออกจากโถ (รูป 23)
- 4 พลิกโถเก็บอาหารและวางลงบนที่ยึดชุดใบมีดในโถ (รูป 24)
- 5 วางฝาปิดโถบนโถและหมุนตามเข็มนาฬิกาเพื่อปิดฝาให้แน่น (รูป 25)



หมายเหตุ

- โถมีร่องที่ช่วยนำทางขาล็อคและล็อคฝาให้เข้าที่ได้อย่างราบรื่น ตรวจสอบให้แน่ใจว่าแถบฝาปิดเลื่อนเข้าด้ามจับของโถ (รูป 13)

- 6 พลิกโถโดยที่ฝาปิดโถอยู่ด้านล่าง (รูป 26)
- 7 จัดตำแหน่งตัวเชื่อมต่อบนฝาปิดโถให้ตรงกับพื้นที่ล็อคบนแห้งค้ำน้ำ แล้ววางโถลงบนตัวเครื่อง โดยที่ฝาปิดโถอยู่ด้านล่าง (รูป 27) กดโถลงเพื่อล็อคให้แน่นกับตัวเครื่อง แล้วตรวจสอบให้แน่ใจว่าด้ามจับอยู่ที่ด้านขวามือ



หมายเหตุ

- ตรวจสอบให้แน่ใจว่าฝาแห้งค้ำน้ำถูกล็อคเข้าที่อย่างถูกต้องแล้ว ก่อนที่จะวางโถลงบนตัวเครื่อง

- 8 หากปุ่มควบคุมไม่ได้อยู่ในตำแหน่งปิด (OFF) ให้หมุน ไปยังตำแหน่งปิดก่อน
- 9 เสียบปลั๊กไฟเครื่อง
- 10 หมุนปุ่มควบคุมเพื่อเลือกเวลาการอุ่นร้อนที่ตรงกับโถเก็บอาหารที่วางอยู่ในโถ (รูป 16)
 - ↳ เลือก 15 นาที (☺) หากกำลังใช้โถเก็บอาหาร 120 มล. เลือก 25 นาที (☹) หากกำลังใช้โถเก็บอาหาร 240 มล. (ชื่อแยกต่างหาก)
 - ↳ ไฟแสดงการนิ่ง ☺ จะเปลี่ยนเป็นสีขาวเพื่อแสดงให้ทราบว่าเครื่องกำลังทำการอุ่นร้อน
- 11 เมื่อรอบการอุ่นร้อนเสร็จสิ้น เครื่องจะส่งเสียงบี๊พและไฟแสดงการนิ่ง ☺ จะปิด
- 12 หมุนปุ่มควบคุมไปที่ตำแหน่งปิด (OFF) (รูป 17) รอ 2 นาที หรือจนกว่าจะไม่มีไอน้ำออกมาจากด้านบนของเครื่องก่อนที่จะถอดโถออก
- 13 เปิดฝาปิดโถ แล้วใช้ตะขอบนไม้พายเพื่อนำโถเก็บอาหารออกมา (รูป 28)
- 14 อาจจะมีน้ำเหลืออยู่ในแห้งค้ำน้ำหลังจากรอบการอุ่นร้อน เป็นเหตุการณ์ปกติ ให้รอจนกระทั่งเครื่องเย็นลงจนมีอุณหภูมิเท่ากับอุณหภูมิห้อง จากนั้นเทน้ำที่ตักค้างออกจากแห้งค้ำน้ำ ในการเทน้ำออกจากแห้งค้ำน้ำหรือทำความสะอาดแห้งค้ำน้ำ โปรดดูที่บท “การทำความสะอาดและการขจัดคราบตะกอน”

การละลายน้ำแข็ง

หากคุณได้ใช้โถเก็บอาหารพิเศษเพื่อแช่แข็งอาหารที่ป็นแล้ว คุณสามารถใช้เครื่องนี้ละลายน้ำแข็งในอาหารแช่แข็งอย่างนุ่มนวลได้

☰ หมายเหตุ

- ใส่อาหารที่ป็นแล้วก่อนหน้านั้นลงในโถเก็บอาหารเสมอเพื่อนำไปละลายน้ำแข็ง
- ตรวจสอบให้แน่ใจว่าได้ประกอบห้วงกันรั้วซีมรอบๆ ฝาปิดโถแล้วก่อนการละลายน้ำแข็ง และดูว่าด้านแบนของห้วงกันรั้วซีมหันออกมา

- 1 เติมน้ำลงไปในแท่งคั้นน้ำจนถึงเครื่องหมายระดับน้ำสูงสุด (MAX) ที่ระบุไว้ที่ด้านข้างของแท่งคั้นน้ำหรือขีดแสดงระดับน้ำสูงสุด (MAX) ในแท่งคั้นน้ำ
- 2 ทำตามขั้นตอนที่ 2 ถึง 8 ในบท “การอุ่นร้อน”
- 3 หมุนปุ่มควบคุมและเลือก 30 นาที **☼** (รูป 29)
↳ โฟล์แสดงการนึ่ง **☼** จะเปลี่ยนเป็นสีขาวเพื่อแสดงให้ทราบว่าเครื่องกำลังทำการละลายน้ำแข็ง
- 4 เมื่อรอบการละลายน้ำแข็งเสร็จสิ้น เครื่องจะส่งเสียงบี๊พและโฟล์แสดงการนึ่ง **☼** จะปิด
- 5 หมุนปุ่มควบคุมไปที่ตำแหน่งปิด (OFF) (รูป 17) รอ 2 นาที หรือจนกว่าจะไม่มีไอน้ำออกมาจากด้านบนของเครื่องก่อนที่จะถอดโถออก
- 6 เปิดฝาปิด แล้วใช้ตะขอบนไม้พายเพื่อนำโถเก็บอาหารออกมา (รูป 28)
- 7 อาจจะมีน้ำเหลืออยู่ในแท่งคั้นน้ำหลังจากรอบการละลายน้ำแข็ง เป็นเหตุการณ์ปกติ ให้รอจนกระทั่งเครื่องเย็นลงจนมีอุณหภูมิเท่ากับอุณหภูมิห้อง อุณหภูมิที่ติดค้างออกจากแท่งคั้นน้ำในการเทน้ำออกจากแท่งคั้นน้ำหรือทำความสะอาดแท่งคั้นน้ำ โปรดดูที่บท “การทำความสะอาดและการขจัดคราบตะกอน”

☰ หมายเหตุ

- ละลายน้ำแข็งอาหารชุดเดียวกันเพียงครั้งเดียวเท่านั้น
- หลังจากการละลายน้ำแข็ง เราขอแนะนำให้ดำเนินการอุ่นร้อนอีกรอบเพื่อทำให้อาหารร้อนอย่างทั่วถึง

ส่วนผสมและเวลาในการนึ่ง

ประเภทของอาหาร	ประเภทของอาหาร	เวลาในการนึ่งโดยประมาณ (นาที)*	ระดับน้ำในแท่งคั้นน้ำ (มล.)
ผลไม้	แอปเปิ้ล	15	160
	ส้ม/ส้มแมนดาริน	15	160
	ลูกพีช	10	160
	ลูกแพร์	15	160
	สับปะรด	20	200
	ลูกพลัม	10	160
ผัก	สตอเบอรี่	15	160
	แอสพาราแกส	15	160

ประเภทของอาหาร	ประเภทของอาหาร	เวลาในการนั่งโดยประมาณ (นาที)*	ระดับน้ำในถังค้ำน้ำ (มล.)
	บรอกโคลี่	15	160
	แครอท	20	200
	กะหล่ำดอก	15	160
	ต้นขึ้นฉ่าย	15	160
	มะเขือม่วง	15	160
	ยี่หระ	15	160
	ถั่วแขก	20	200
	ต้นหอม	15	160
	หัวหอม	15	160
	ถั่ว	15	160
	พริกไทย	15	160
	มันฝรั่ง	20	200
	ฟักทอง	15	160
	สปีแนช	15	160
	หัวสวิต	15	160
	ข้าวโพดหวาน	15	160
	มันเทศ	15	160
	มะเขือเทศ	15	160
	หัวผักกาด	15	160
	ชุกินี	15	160
เนื้อ	ไก่ เนื้อวัว เนื้อแกะ หมู ฯลฯ	20	200
ปลา	ปลาแซลมอน ปลาไวท์ดิง ปลาตาเดียว ปลาค็อด ปลาเทราต์ ฯลฯ	15	160

* เวลาในการนั่งอาจแตกต่างกันได้ ระยะเวลาโดยประมาณอ้างอิงตามส่วนผสมทั้งหมดที่ถูกหั่นเป็นก้อนเล็กๆ ใหญ่ไปกว่า 1 ซม. และมีน้ำหนักรวม 250 ก.

การทำความสะอาดและการขจัดคราบตะกอน

การทำความสะอาด

! ข้อควรระวัง

- ทำความสะอาดเครื่องหลังใช้งานทุกครั้ง
- ห้ามนำตัวเครื่องจุ่มลงในน้ำ ห้ามล้างทำความสะอาดตัวเครื่องใต้ก๊อกน้ำ
- ห้ามใช้สารฟอกขาวหรือน้ำยา/ยาเม็ดฆ่าเชื้อที่เป็นสารเคมีในเครื่อง
- ห้ามใช้แผ่นใยขัด น้ำยาทำความสะอาดที่มีฤทธิ์กัดกร่อน หรือของเหลวที่มีฤทธิ์รุนแรง เช่น น้ำมันเบนซิน อะซิโตน หรือแอลกอฮอล์ในการทำความสะอาดเครื่อง

≡ หมายเหตุ

- คุณยังสามารถทำความสะอาดชิ้นส่วนทุกชิ้นได้ในเครื่องล้างจานยกเว้นตัวเครื่อง
- ประกอบห้วงกันร้วซึมรอบๆ ฝาปิดโถทุกครั้งหลังจากที่คุณได้ถอดออกมาเพื่อทำความสะอาด และดูว่าด้านแบนของห้วงกันร้วซึมหันออกมา

- 1 ถอดปลั๊กและนำโถออกจากตัวเครื่อง (รูป 30)
- 2 ดันแถบฝาปิดทวนเข็มนาฬิกาเพื่อถอดฝาปิดโถออกจากโถ (รูป 8)
- 3 จับส่วนที่ยื่นออกมาบนตะแกรงและดึงด้านหนึ่งของตะแกรงออกก่อน จากนั้นปลดตะแกรงออกจากฝาปิดโถ (รูป 31)
- 4 ถอดห้วงกันร้วซึมออกจากฝาปิดโถเพื่อทำความสะอาดเมื่อจำเป็น
- 5 ถอดชุดใบมีด (รูป 23)
- 6 ทำความสะอาดชุดใบมีดใต้ก๊อกน้ำให้ทั่วในทันทีหลังใช้งาน ตรวจสอบให้แน่ใจว่าคุณได้ล้างทำความสะอาดด้านในของท่อชุดใบมีดแล้วเช่นกัน (รูป 32)

! ข้อควรระวัง

- จับถือชุดใบมีดด้วยความระมัดระวังเป็นอย่างมาก คมมีดมีความคมมาก

- 7 หมุนฝาแท่งค้ำน้ำทวนเข็มนาฬิกา แล้วถอดออกจากแท่งค้ำน้ำ (รูป 33)
- 8 ล้างทำความสะอาดฝาแท่งค้ำน้ำใต้ก๊อกน้ำ
- 9 เทน้ำส่วนเกินออกจากแท่งค้ำ หากจำเป็น ให้เทน้ำสะอาดลงไปในแท่งค้ำน้ำ (รูป 5) แล้วล้างออก (รูป 34) ทำซ้ำตามความจำเป็นจนกว่าแท่งค้ำน้ำจะสะอาด
- 10 ทำความสะอาดชิ้นส่วนอื่นทั้งหมดที่สัมผัสกับอาหารโดยล้างในน้ำร้อนผสมน้ำยาล้างจานทันทีหลังจากใช้งานแล้ว
- 11 เช็ดตัวเครื่องและชิ้นส่วนทั้งหมดให้แห้งหลังล้างทำความสะอาด

การขจัดคราบตะกรันในแท่งคั้นน้ำ

เพื่อประสิทธิภาพการทำงานสูงสุด เราขอแนะนำให้ขจัดตะกรันในเครื่องทุกๆ 4 สัปดาห์ เพื่อลดการสะสมของตะกรัน เราขอแนะนำให้ใช้น้ำอ่อนหรือน้ำกรองสำหรับการนึ่ง การอุ่นร้อน หรือการละลายน้ำแข็ง ในการขจัดคราบตะกรัน ให้ทำตามคำแนะนำในการขจัดตะกรันด้านล่างนี้

- 1 ตรวจสอบให้แน่ใจว่าปิดสวิตช์เครื่องแล้ว
- 2 ผสมน้ำส้มสายชูขาว 80 มล. (กรดอะซิติก 6%) กับน้ำ 80 มล. หรือคุณสามารถใช้กรดซิตริกกับน้ำอุ่นเพื่อขจัดตะกรันในแท่งคั้นน้ำ
- 3 เพิ่มน้ำยาดังกล่าวลงไปในห้องต้มน้ำในแท่งคั้นน้ำ
- 4 วางฝาแท่งคั้นน้ำลงบนแท่งคั้นน้ำและหมุนฝาในทิศทางตามเข็มนาฬิกาเพื่อล็อคให้เข้าที่อย่างแน่นหนา
- 5 รอ 6 ชั่วโมง/ข้ามคืนหรือจนกว่าตะกรันทั้งหมดได้ละลายไปแล้ว
- 6 เทน้ำยาที่ใช้แล้วออกจากแท่งคั้นน้ำ (รูป 34)
- 7 หากคราบตะกรันสะสมไม่ละลายไปจนหมด ให้ทำรอบการขจัดตะกรันซ้ำจากขั้นตอนที่ 1 ถึง 6 ในบottle
- 8 เทน้ำสะอาดลงไปในแท่งคั้นน้ำ (รูป 5) แล้วล้างออก (รูป 34) ทำซ้ำตามความจำเป็นจนกว่าแท่งคั้นน้ำจะสะอาด
- 9 ล้างฝาแท่งคั้นน้ำได้ก็ยกน้ำให้ทั่ว
- 10 เติมน้ำลงในแท่งคั้นน้ำ 200 มล. และปล่อยให้เครื่องทำการนึ่งหนึ่งรอบเป็นเวลา 20 นาทีโดยที่ในโถว่างเปล่า ก่อนที่คุณจะเริ่มใช้เครื่องกับอาหารอีกครั้ง

การจัดเก็บ

- 1 เทน้ำออกจากแท่งคั้นน้ำก่อนเก็บเครื่อง (รูป 34)
- 2 ตรวจสอบให้แน่ใจว่าทุกชิ้นส่วนสะอาดและแห้งแล้ว ก่อนที่คุณจะเก็บเครื่อง (โปรดดูบท “การทำความสะอาดและการขจัดคราบตะกรัน”)
- 3 เก็บเครื่องโดยให้ชุดใบมีดอยู่ในโถเพื่อป้องกันความเสียหาย
- 4 ตรวจสอบให้แน่ใจว่าฝาปิดสำหรับทั้งแท่งคั้นน้ำและโถถูกล็อคเข้าที่อย่างถูกต้องสำหรับการเก็บ

การรีไซเคิล



สัญลักษณ์นี้หมายความว่าผลิตภัณฑ์นี้จะต้องไม่ถูกทิ้งรวมกับขยะจากครัวเรือนทั่วไป (2012/19/EU) ปฏิบัติตามกฎระเบียบของประเทศของคุณสำหรับการแยกเก็บผลิตภัณฑ์ไฟฟ้าและอิเล็กทรอนิกส์ การกำจัดอย่างถูกต้องช่วยป้องกันผลสืบเนื่องทางลบที่อาจเกิดขึ้นกับสิ่งแวดล้อมและสุขภาพของมนุษย์

การรับประกันและบริการ

หากคุณต้องการทราบข้อมูลหรือมีปัญหา โปรดเข้าชมเว็บไซต์ของ Philips ได้ที่ www.philips.com/avent หรือติดต่อศูนย์บริการดูแลลูกค้าของบริษัท Philips ในประเทศของคุณ (โปรดดูรายละเอียดที่ใบรับประกันทั่วโลก)

แนบมาด้วย) หากในประเทศของคุณไม่มีศูนย์บริการลูกค้า โปรดติดต่อตัวแทนจำหน่ายผลิตภัณฑ์ Philips ในประเทศ

วิธีแก้ไขปัญหา

ในบทนี้ เราได้รวบรวมปัญหาต่างๆ ที่อาจเกิดขึ้นกับเครื่องได้ หากคุณไม่สามารถแก้ปัญหาด้วยข้อมูลด้านล่างได้ กรุณาติดต่อที่ศูนย์บริการลูกค้าในประเทศของคุณ

ปัญหา	สาเหตุที่เป็นไปได้	การแก้ปัญหา
เครื่องไม่ทำงาน	เครื่องนี้มาพร้อมกระบะ ล็อคนิรภัย เครื่องนี้จะใช้การไม่ได้หากชิ้นส่วนต่างๆ ไม่ได้ประกอบเข้ากับตัวเครื่องอย่างถูกต้อง	ให้ประกอบชิ้นส่วนทั้งหมดอย่างถูกต้อง ก่อนนี้ ควรวางโบนตัวเครื่องในแนวตั้งโดยให้ฝาปิดโถอยู่ด้านล่าง ก่อนป้อน ให้วางโบนตัวเครื่องโดยให้ฝาปิดอยู่ด้านบน และล็อคโถโดยหมุนตามเข็มนาฬิกา
ไฟแสดงการตั้งค่าเปิด	เครื่องไม่ได้เชื่อมต่อกับแหล่งจ่ายไฟ	เสียบปลั๊กไฟเข้ากับเต้ารับ
	โถไม่ได้วางอยู่บนตัวเครื่องอย่างถูกต้อง	วางโบนตัวเครื่องอย่างถูกต้องโดยให้ฝาปิดโถอยู่ด้านล่าง
	คุณได้เริ่มต้นการนึ่งรอบที่สองในทันทีหลังจากครั้งก่อนหน้าเสร็จสิ้น	ปิดสวิทช์เครื่องและปล่อยให้เครื่องเย็นลงเป็นเวลา 10 นาทีก่อนที่จะคุณจะเริ่มการนึ่งรอบที่สอง
	ปุ่มควบคุมไม่ได้ถูกเลื่อนไปที่ตำแหน่งปิด (OFF) หลังจากรอบการนึ่งก่อนหน้าเสร็จสิ้น	หมุนปุ่มควบคุมไปที่ตำแหน่งปิด (OFF) ก่อน แล้วจึงเปิดอีกครั้งเพื่อเลือกระยะเวลาการทำงาน
มีกลิ่นไม่พึงประสงค์ออกมาจากแท่งค้ำน้ำตลอดการทำงานในช่วงสองสามครั้งแรกที่ใช้เครื่อง	คุณยังไม่ได้ล้างแท่งค้ำน้ำก่อนใช้งาน	โปรดดูที่บท "การทำความสะอาดและการจัดคราบตะกรัน" เพื่อทำความสะอาดแท่งค้ำน้ำ จากนั้นนึ่งกับโถเปล่าให้เสร็จหนึ่งรอบ
เครื่องไม่สร้างไอน้ำ	คุณไม่ได้เติมน้ำลงในแท่งค้ำน้ำ มีคราบตะกรันสะสมในแท่งค้ำน้ำมากเกินไป	ปิดสวิทช์และถอดปลั๊กเครื่อง แล้วเติมน้ำลงในแท่งค้ำน้ำ ขจัดตะกรันในแท่งค้ำน้ำ โปรดดูที่ส่วน "การขจัดคราบตะกรัน" ในบท "การทำความสะอาดและการจัดคราบตะกรัน"
มีไอน้ำรั่วออกมาจากแท่งค้ำน้ำ	ปิดฝาแท่งค้ำน้ำไม่ถูกต้อง	ปิดฝาแท่งค้ำน้ำให้ถูกต้อง ตรวจสอบให้แน่ใจว่าไอคอน ▲ บนฝาแท่งค้ำน้ำอยู่ตรงกับไอคอน ■ บนแท่งค้ำน้ำ
	ประกอบโถเข้ากับตัวเครื่องไม่ถูกต้อง	วางโบนตัวเครื่องให้ถูกต้อง
	ช่องระบายไอน้ำบนฝาแท่งค้ำน้ำถูกปิดกั้นโดยคราบปนเปื้อนหรือคราบตะกรันสะสม	ทำความสะอาดช่องระบายไอน้ำบนฝาแท่งค้ำน้ำ

ปัญหา	สาเหตุที่เป็นไปได้	การแก้ปัญหา
ส่วนผสมไม่ร้อนทั่วถึง	ช่องระบายไอน้ำบนฝาปิดโถ ถูกปิดกั้นโดยคราบปนเปื้อน	ทำความสะอาดช่องระบายไอน้ำบนฝาปิดโถ
	ส่วนผสมในโถมีชิ้นที่ใหญ่เกินไป	หั่นอาหารเป็นชิ้นเล็กๆ (ก่อนไม่ใหญ่ไปกว่า 1 ซม.)
	มีอาหารในโถมากเกินไป	ลดปริมาณของอาหารในโถ
	มีน้ำมากเกินไปหรือน้อยเกินไปในแท็งก์น้ำ	เติมน้ำในปริมาณที่ถูกต้องตามเวลาในการนึ่ง ตรวจสอบตำราอาหารและ/หรือตารางในบท "ส่วนผสมและเวลาในการนึ่ง" เพื่อตรวจสอบให้แน่ใจว่าคุณได้เติมน้ำในปริมาณที่ถูกต้องตามเวลาในการนึ่งสำหรับส่วนผสมที่คุณต้องการนึ่งหรือสูตรที่คุณต้องการเตรียม
	เวลาในการนึ่งสั้นเกินไป	เลือกเวลาในการนึ่งให้นานขึ้น (สูงสุด 30 นาที)
	โถไม่ได้วางอยู่บนตัวเครื่องอย่างถูกต้อง	วางโถบนตัวเครื่องอย่างถูกต้องโดยให้ฝาปิดโถอยู่ด้านล่าง
มีการรื้อขีมีที่ฝาปิดโถ	มีคราบตะกอนสะสมในแท็งก์น้ำมากเกินไป	ขจัดตะกอนในแท็งก์น้ำ โปรดดูที่ส่วน "การขจัดคราบตะกอน" ในบท "การทำความสะอาดและการขจัดคราบตะกอน"
	มีอาหารในโถมากเกินไป	ปิดสวิตช์เครื่อง จากนั้นลดปริมาณส่วนผสมในการปั่นให้น้อยลง
	ฝาปิดโถไม่ได้ถูกล็อคเข้ากับโถอย่างถูกต้อง	วางฝาปิดโถบนโถและหมุนตามเข็มนาฬิกาเพื่อปิดฝาให้แน่น
	โถไม่ได้ประกอบห้วงกันรื้อขีมีรอบๆ ฝาปิดโถอย่างถูกต้อง หรือไม่ได้ประกอบแต่แรก	ตรวจสอบให้แน่ใจว่าประกอบห้วงกันรื้อขีมีรอบๆ ฝาปิดโถอย่างถูกต้องแล้ว โดยที่ด้านแบนจะหันออกมา
ฟังก์ชันปั่นไม่ทำงาน	มีอาหารในโถมากเกินไป	ปิดสวิตช์เครื่อง จากนั้นลดปริมาณส่วนผสมในการปั่นให้น้อยลง อาหารดิบที่ใส่ลงในโถไม่ควรเกินด้านบนสุดของชุดใบมีด
	โถไม่ได้วางอยู่บนตัวเครื่องอย่างถูกต้อง	วางโถลงบนตัวเครื่องโดยให้ฝาปิดอยู่ด้านบน จัดตำแหน่งไอคอน ๘ บนโถให้ตรงกับไอคอน ๘ บนตัวเครื่อง แล้วหมุนโถตามเข็มนาฬิกาเพื่อล็อคให้เข้ากับตัวเครื่องอย่างแน่นหนา
	ฝาปิดโถไม่ได้ถูกล็อคเข้ากับโถอย่างถูกต้อง	วางฝาปิดโถบนโถและหมุนตามเข็มนาฬิกาเพื่อปิดฝาให้แน่น
	คุณกำลังใช้เครื่องเพื่อปั่นอาหารเหนียว เช่น ซีส	ตรวจสอบตำราอาหารและใช้ส่วนผสมที่เหมาะสมในการปั่น
	คุณใช้ฟังก์ชันปั่นอย่างต่อเนื่องเป็นเวลานานกว่า 30 วินาที	หยุดปั่นและปล่อยให้เครื่องเย็นลงประมาณสองสามวินาที แล้วเริ่มปั่นอีกครั้ง

ปัญหา	สาเหตุที่เป็นไปได้	การแก้ปัญหา
เครื่องมีเสียงดังมาก มีกลิ่นไม่พึงประสงค์ ร้อนเกินสัมผัส มีควัน ฯลฯ	มีอาหารในโถมากเกินไป	ปิดสวิทช์เครื่อง จากนั้นลดปริมาณส่วนผสมในการปั่นให้น้อยลง
	คุณใช้ฟังก์ชันปั่นเป็นระยะเวลานานเกินไป	อย่าให้เครื่องทำการปั่นติดต่อกันนานเกิน 30 วินาทีในแต่ละครั้ง
เครื่องมีเสียงดังมาก และสันสะเทือนแรงในระหว่างการปั่น	ไม่ได้ติดตะแกรงเข้ากับฝาปิดโถ	ตรวจสอบให้แน่ใจว่าได้ติดตะแกรงเข้ากับฝาปิดโถแล้ว
อุณหภูมิของอาหารที่ละลายน้ำแข็งเสร็จแล้วยังคงอยู่ในระดับต่ำ	มีอาหารในโถเก็บอาหารมากเกินไป	ตรวจสอบให้แน่ใจว่าปริมาณอาหารในโถเก็บอาหารไม่สูงเกินขีดสูงสุดที่มีกับด้านข้างของโถเก็บอาหาร
	อาหารในโถเก็บอาหารมีความหนืดมากเกินไป	ปล่อยให้เครื่องเย็นลงเป็นเวลา 10 นาทีและละลายน้ำแข็งอีกครั้ง
มีการรั่วซึมที่โถเก็บอาหารในระหว่างการอุ่นร้อน/การละลายน้ำแข็ง	ไม่ได้ปิดโถเก็บอาหารอย่างถูกต้อง	ก่อนที่จะใส่โถเก็บอาหารลงในโถเพื่ออุ่นร้อน/ละลายน้ำแข็ง ตรวจสอบให้แน่ใจว่าได้ปิดฝาอย่างถูกต้องแล้ว
น้ำในแท็งก์น้ำมีสีผิดปกติเมื่อคุณเทน้ำออกจากแท็งก์น้ำหรือเมื่อน้ำเข้าสู่โถในระหว่างการปั่น หรือน้ำในแท็งก์น้ำมีกลิ่นที่ไม่พึงประสงค์	เศษอาหารได้เข้าไปในแท็งก์น้ำในระหว่างการใช้งาน	ทำความสะอาดแท็งก์น้ำตามคำแนะนำในบท "การทำความสะอาดและการจัดคราบตะกอน" ใช้งานเครื่องตามคำแนะนำอย่างเคร่งครัด ตรวจสอบให้แน่ใจว่าคุณไม่ได้เติมน้ำลงในแท็งก์น้ำจนเกินขีดจำกัด (สูงสุด 250 มล.) และแน่ใจว่าคุณไม่ได้ใส่อาหารลงในโถจนเกินขีดจำกัด (ห้ามเติมอาหารลงในโถเกินด้านบนสุดของชุดใบมีดสีเทา) อย่างนี้ส่วนผสมเดียวกันมากกว่า 30 นาทีหรือเติมของเหลวลงในโถเพื่อนึ่ง หลังจากที่คุณได้ใส่ของเหลวลงในโถ ห้ามวางโถในตำแหน่งหนึ่งซึ่งฝาปิดโถจะอยู่ด้านล่าง
มีจุดสีขาวบนแท็งก์น้ำ ฝาแท็งก์น้ำ โถ ฝาปิดโถ และตะแกรง	มีคราบตะกอนสะสมอยู่บนชิ้นส่วนเหล่านี้	เป็นเหตุการณ์ปกติ จัดคราบตะกอนเป็นระยะๆ ทำความสะอาดฝาแท็งก์น้ำ โถ ฝาปิดโถ และตะแกรงด้วยผ้าชุบน้ำบิดพอหมาด จัดตะกอนในแท็งก์น้ำ โปรตดูที่ส่วน "การจัดคราบตะกอน" ในบท "การทำความสะอาดและการจัดคราบตะกอน"
พื้นผิวที่สัมผัสกับอาหารเปลี่ยนสีไป	สัมผัสอาหารอาจทำให้ส่วนที่สัมผัสกับอาหารเปลี่ยนสีไป	เป็นเหตุการณ์ปกติ ยังคงใช้งานชิ้นส่วนทั้งหมดได้อย่างปลอดภัยและจะไม่เป็นอันตรายต่ออาหารที่ปรุง
เครื่องส่งเสียง 5 ครั้งและไฟแสดงการนึ่งกะพริบในระหว่างการนึ่ง การอุ่นร้อน หรือการละลายน้ำแข็ง	โถหลุดออกจากตำแหน่งหรือถูกนำออกจากตัวเครื่องในระหว่างทำงาน	หมุนปุ่มควบคุมไปที่ตำแหน่งปิด (OFF) ตรวจสอบปริมาณน้ำในแท็งก์น้ำ วางโถลงบนตัวเครื่องให้ถูกต้อง และเลือกระยะเวลาการทำงานใหม่เพื่อเริ่มต้นอีกครั้ง

ปัญหา	สาเหตุที่เป็นไปได้	การแก้ปัญหา
	น้ำในแทงค์น้ำไม่เพียงพอ	หมั่นป้อนควบคุมไปที่ตำแหน่งปิด (OFF) แล้วเติมน้ำให้
	สำหรับระยะเวลาการทำงาน	เพียงพอสำหรับระยะเวลาการทำงานที่เลือก
	ที่เลือก	
	มีคราบตะกอนสะสมในแทงค์	ขจัดตะกอนในแทงค์น้ำ โปรดดูที่ส่วน “การขจัดคราบ
	น้ำมากเกินไป	ตะกอน” ในบท “การทำความสะอาดและการขจัดคราบ
		ตะกอน”

ข้อมูลจำเพาะทางเทคนิค

- แรงดันไฟฟ้ากำลังไฟ: ดูป้ายระบุข้อมูลผลิตภัณฑ์ที่อยู่ด้านล่างของเครื่อง
- ความจุน้ำสูงสุดของแทงค์น้ำ: 250 มล.
- ความจุสูงสุดของโอ: 1050 มล.
- อุณหภูมิในการทำงาน: 10°C ถึง 40°C
- ระบบป้องกัน: ระบบทำความร้อนควบคุมด้วยอุณหภูมิ

Tham khảo hình ảnh trên các trang gấp ở mặt trước và sau của hướng dẫn sử dụng.



Nội dung

Quan trọng	120
Giới thiệu	124
Mô tả chung	124
Trước khi sử dụng lần đầu	125
Sử dụng thiết bị	125
Nguyên liệu và thời gian hấp	132
Làm sạch và tẩy cặn	133
Bảo quản	135
Tái chế	135
Bảo hành và dịch vụ	135
Xử lý sự cố	135
Thông số kỹ thuật	139

Quan trọng

Hãy đọc kỹ hướng dẫn sử dụng này trước khi sử dụng thiết bị và cất giữ để tiện tham khảo sau này.

Nguy hiểm

- Không ngâm bộ phận chính trong nước hoặc bất kỳ chất lỏng nào khác. Không rửa máy dưới vòi nước.

Cảnh báo

- Kiểm tra xem điện áp ghi trên thiết bị có tương ứng với điện áp nguồn nơi sử dụng hay không trước khi nối thiết bị với nguồn điện.
- Không sử dụng thiết bị nếu phích cắm, dây điện nguồn hay chính thiết bị bị hư hỏng. Nếu dây điện bị hư hỏng, bạn phải thay dây điện tại Philips; trung tâm dịch vụ do Philips ủy quyền hoặc những nơi có khả năng và trình độ tương đương để tránh gây nguy hiểm.
- Những người bị suy giảm năng lực về thể chất, giác quan hoặc tâm thần, hoặc thiếu kiến thức và kinh nghiệm có thể sử dụng thiết bị này nếu họ được giám sát hoặc hướng dẫn sử dụng thiết bị theo cách an toàn và hiểu được các mối nguy hiểm liên quan.
- Không để trẻ em chơi đùa với thiết bị (bao gồm cả phụ kiện).
- Trẻ em không được sử dụng thiết bị này. Để thiết bị và dây điện ngoài tầm với của trẻ em (bao gồm cả phụ kiện).
- Không để trẻ em thực hiện việc vệ sinh hoặc bảo dưỡng thiết bị.
- Không chạm vào lưỡi cắt, đặc biệt khi thiết bị đang nối với nguồn điện. Các lưỡi dao rất sắc bén.
- Cần cẩn trọng khi cầm các lưỡi cắt sắc bén, làm sạch bình và trong khi làm sạch thiết bị.
- Nếu lưỡi cắt bị kẹt, rút phích cắm khỏi nguồn điện trước khi lấy nguyên liệu làm kẹt lưỡi cắt ra.
- Thiết bị nóng lên trong hoặc ngay sau khi hấp (đặc biệt là các bề mặt có biểu tượng này "⚠") và có thể gây bỏng khi chạm vào. Chỉ nhắc bình lên bằng tay cầm.
- Hơi nóng thoát ra khỏi bình trong khi hấp và khi tháo nắp bình.
- Thận trọng với hơi nước thoát ra khỏi ngăn chứa nước khi bạn mở nắp.
- Khi chu kỳ hấp đã xong, hơi nước nóng sẽ tiếp tục thoát ra khỏi cửa thoát hơi nước trên nắp ngăn chứa nước và lỗ thoát hơi nước trong

bình trong một lúc. Cần thận khi bạn nhấc bình ra khỏi bộ phận chính.

- Nếu thiết bị được sử dụng không đúng cách, hơi nước nóng có thể thoát ra từ mép của nắp ngăn chứa nước. Tham khảo chương "Xử lý sự cố" để ngăn ngừa hoặc giải quyết việc này.
- Thận trọng khi đổ chất lỏng nóng vào bình vì chất lỏng có thể văng ra ngoài.
- Luôn đặt thực phẩm đã xay trước đó vào hộp bảo quản nếu bạn muốn hâm nóng lại hay rã đông thực phẩm bằng thiết bị này.
- Không sử dụng thiết bị này để cắt những nguyên liệu cứng và dính.
- Không sử dụng thuốc tẩy hoặc dung dịch/viên khử trùng hoá học trong thiết bị.
- Không sử dụng miếng tẩy rửa, chất tẩy rửa có tính ăn mòn hoặc những chất lỏng mạnh như là xăng, axêton hoặc cồn để lau chùi thiết bị.
- Luôn để thiết bị nguội xuống trong 10 phút sau một chu kỳ hấp trước khi bạn bắt đầu hấp lại.
- Không để thiết bị xay quá 30 giây mỗi lần. Nếu sau 30 giây mà bạn vẫn chưa xay xong, hãy nhả nút để ngừng xay và chờ vài giây trước khi tiếp tục. Nếu bộ phận chính nóng, hãy để cho máy nguội xuống trong vài phút trước khi tiếp tục sử dụng.
- Không đổ nước hoặc chất lỏng khác vào bình để hấp nhằm tránh làm hư hỏng thiết bị.
- Luôn tháo nắp hộp bảo quản ra trước khi dùng hộp để hâm nóng thức ăn trong lò vi sóng.

Chú ý

- Không sử dụng bất kỳ phụ kiện hoặc bộ phận nào mà Philips không đặc biệt khuyên dùng. Nếu bạn sử dụng các phụ kiện hoặc bộ phận không phải của Philips, việc bảo hành sẽ bị mất hiệu lực.
- Không đặt thiết bị trên hoặc gần bếp hay thiết bị đun đang hoạt động hoặc vẫn còn nóng.
- Luôn rút phích cắm điện ra khỏi thiết bị khi máy không được giám sát và trước khi lắp ráp, tháo rời, vệ sinh hoặc cầm nắm các bộ phận đang chuyển động.

- Luôn rút phích cắm của thiết bị ra và để cho thiết bị nguội xuống trước khi lau chùi.
- Luôn xoay núm điều chỉnh đến vị trí tắt (**OFF**) sau mỗi lần hấp, hâm nóng hoặc rã đông.
- Không sử dụng bình hoặc bất kỳ bộ phận nào khác của thiết bị (trừ hộp bảo quản) trong lò vi sóng, vì các bộ phận bằng kim loại của tay cầm bình và bộ lưới cắt không thích hợp cho cách sử dụng này.
- Không khử trùng bình hoặc bất kỳ bộ phận nào khác của thiết bị (trừ hộp bảo quản) trong máy khử trùng hoặc lò vi sóng, vì các bộ phận bằng kim loại của tay cầm bình và bộ lưới cắt không thích hợp cho cách sử dụng này.
- Thiết bị này được thiết kế chỉ để dùng trong gia đình. Nếu thiết bị được sử dụng không đúng cách hoặc dùng cho những mục đích chuyên nghiệp hay bán chuyên nghiệp hoặc nếu thiết bị được sử dụng không theo hướng dẫn, chế độ bảo hành sẽ bị mất hiệu lực và Philips sẽ không chịu trách nhiệm đối với bất cứ hư hỏng nào phát sinh.
- Đặt thiết bị trên bề mặt bằng phẳng, nằm ngang và vững chắc. Thiết bị phát ra hơi nóng trong khi sử dụng. Đảm bảo có đủ không gian trống xung quanh máy để tránh làm hư hỏng tủ hoặc các vật dụng khác.
- Không sử dụng thiết bị nếu thiết bị bị rơi hoặc bị hỏng theo bất kỳ cách nào. Đem thiết bị đến trung tâm dịch vụ ủy quyền của Philips để sửa chữa.
- Không sử dụng chức năng hấp khi không có nước trong ngăn chứa nước.
- Đảm bảo nước trong ngăn chứa nước không vượt quá dấu mức nước MAX (Tối đa) ở mặt bên của ngăn chứa nước (250 ml) hoặc chỉ báo mức nước MAX (Tối đa) trong ngăn chứa nước.
- Đảm bảo nắp ngăn chứa nước được khóa đúng cách trước khi đặt bình lên trên bộ phận chính.
- Khi hấp nguyên liệu, đảm bảo bạn không đổ đầy bình vượt quá phía trên cùng của bộ lưới cắt màu xám (hình ②).
- Khi bạn xay chắt lỏng, không đổ quá mức đổ đầy **MAX** ghi trên bình (720 ml) (hình ③).

- Không nhấc và di chuyển thiết bị khi thiết bị đang hoạt động.
- Không cho bất kỳ vật gì vào cửa thoát hơi nước trên nắp ngăn chứa nước hoặc cửa nạp hơi nước trên nắp bình.
- Không châm thêm nước vào ngăn chứa nước trong khi hấp, vì nước nóng và hơi nước có thể thoát ra khỏi thiết bị.
- Luôn đảm bảo nắp bình đã nguội xuống sau khi hấp trước khi bạn mở nắp để thêm nguyên liệu vào để xay.
- Không chạy nguồn điện của thiết bị này thông qua thiết bị chuyển mạch ngoài, chẳng hạn như bộ hẹn giờ, hoặc kết nối máy với mạch điện thường xuyên bật và tắt.
- Luôn kiểm tra nhiệt độ của thức ăn đã nấu chín bằng lưng bàn tay để chắc rằng thức ăn an toàn cho bé.
- Luôn kiểm tra độ đặc của thức ăn cho bé. Để được hướng dẫn về độ đặc thức ăn thích hợp cho các lứa tuổi khác nhau, hãy tham khảo những lời khuyên tập ăn của chuyên gia đi kèm với thiết bị này hoặc xin lời khuyên từ bác sĩ hoặc chuyên viên tư vấn.
- Chỉ sử dụng thìa được cung cấp để múc thức ăn ra khỏi bình.
- Thường xuyên tẩy cặn để tránh hư hỏng cho thiết bị.
- Hộp bảo quản được cung cấp cùng với thiết bị này không phải là vật dụng cho bé ăn. Không cho trẻ ăn trực tiếp từ hộp bảo quản.
- Trước khi sử dụng hộp bảo quản, hãy vệ sinh hộp thật kỹ, rồi khử trùng bằng máy khử trùng Philips Avent hoặc ngâm hộp bảo quản vào nước sôi trong 5 phút. Việc này đảm bảo vệ sinh cho sản phẩm. Đảm bảo có đủ nước trong bình chứa khi dùng nước sôi để khử trùng hộp bảo quản và đảm bảo hộp không chạm vào bình chứa quá lâu để tránh bị biến dạng do nhiệt.
- Đảm bảo lượng thức ăn trong hộp bảo quản không vượt quá vạch chia tối đa được đánh dấu ở mặt bên của hộp, nếu không hộp có thể rỉ ra ngoài.
- Khi hâm nóng hoặc rã đông thức ăn, đảm bảo nắp hộp đã được đóng kín trước khi cho hộp bảo quản vào bình, nếu không hộp có thể rỉ ra ngoài khi bạn lấy nó ra khỏi bình.
- Việc hâm nóng thức ăn bằng hộp bảo quản được cung cấp trong lò vi sóng có thể dẫn đến nhiệt độ cao tập trung tại một chỗ trong thức ăn và có thể ảnh hưởng đến giá trị dinh dưỡng của thức ăn đó.

Luôn khuấy thức ăn đã hâm nóng để đảm bảo sự phân bố nhiệt đồng đều và kiểm tra nhiệt độ trước khi cho bé ăn.

- Không chọn chức năng nướng nếu bạn dùng lò vi sóng kết hợp (có chức năng nướng) để hâm nóng lại hoặc rã đông thức ăn bằng hộp bảo quản. Nếu bạn đã thực hiện xong quá trình nướng, chờ cho đến khi lò vi sóng nguội xuống hẳn trước khi cho hộp bảo quản vào trong đó, vì nhiệt lượng còn sót lại có thể làm hỏng hộp bảo quản.

Các hệ thống an toàn

Để đảm bảo an toàn cho bạn trong khi sử dụng, thiết bị này được trang bị khoá an toàn tích hợp. Thiết bị này sẽ chỉ hoạt động nếu tất cả các bộ phận được lắp ráp đúng cách. Việc lắp ráp tất cả các bộ phận đúng cách sẽ mở khoá an toàn tích hợp.

Thiết bị này cũng được trang bị chức năng ngắt khi quá nóng. Tình trạng quá nóng có thể xảy ra nếu thời gian giữa hai chu kỳ hấp quá ngắn. Nếu chức năng ngắt khi quá nóng của thiết bị kích hoạt trong một chu kỳ hấp, hãy xoay núm điều chỉnh trở về vị trí tắt (OFF) và để thiết bị nguội đi trong vài phút. Sau đó, bạn có thể sử dụng thiết bị lần nữa.

Điện từ trường (EMF)

Thiết bị Philips này tuân thủ tất cả các tiêu chuẩn và quy định hiện hành liên quan đến mức phơi nhiễm điện từ trường.

Giới thiệu

Chúc mừng bạn đã mua hàng và chào mừng bạn đến với Philips Avent! Để được hưởng lợi ích đầy đủ từ hỗ trợ do Philips Avent cung cấp, hãy đăng ký sản phẩm tại www.philips.com/welcome.

Máy làm thức ăn dinh dưỡng cho bé 4 trong 1 này sẽ giúp bố mẹ chuẩn bị bữa ăn dinh dưỡng cho con mình với các chức năng hấp và xay được kết hợp trong một thiết bị. Bạn cũng có thể sử dụng máy làm thức ăn cho bé để rã đông và hâm nóng thức ăn cho bé.

Mô tả chung

Tổng quan về sản phẩm (hình ①)

- A** Vấu nắp
- B** Bộ phận nôi trên nắp bình
- C** Nắp bình
- D** Vòng đệm
- E** Chốt khóa
- F** Lưới lọc
- G** Bộ lưới cắt
- H** Bộ phận giữ bộ lưới cắt

126 TIẾNG VIỆT

- I** Bình
- J** Nắp ngăn chứa nước
- K** Dầu mức nước
- L** Chỉ báo mức nước MAX (Tối đa)
- M** Ngăn chứa nước (không thể tháo rời)
- N** Bình hơi
- O** Bộ phận chính
- P** Núm điều chỉnh
- Q** Nút xay
- R** Dây điện
- S** Vùng khoá trên ngăn chứa nước

Tổng quan về các nút điều khiển (hình ①)

- T** Cài đặt rã đông
- U** Cài đặt hâm nóng cho hộp bảo quản 240 ml
- V** Cài đặt hâm nóng cho hộp bảo quản 120 ml
- W** Đèn báo hấp

Phụ kiện (hình ①)

- X** Hộp bảo quản
- Y** Nắp hộp bảo quản
- Z** Xéng trộn

Trước khi sử dụng lần đầu

- 1** Tháo toàn bộ vật liệu đóng gói ra khỏi thiết bị.
- 2** Rửa kỹ tất cả các bộ phận trước khi sử dụng lần đầu. Tham khảo chương "Làm sạch và tẩy cặn".
- 3** Chúng tôi khuyên bạn nên chạy một chu kỳ hấp với bình rỗng trước khi sử dụng thiết bị lần đầu. Tham khảo chương "Châm nước vào ngăn chứa nước" và "Hấp thức ăn".

Sử dụng thiết bị

! Chú ý

- Luôn kiểm tra nhiệt độ của thức ăn đã nấu chín bằng lưng bàn tay để chắc rằng thức ăn an toàn cho bé.

Thiết bị này được thiết kế để hấp nguyên liệu tươi, rần và xay nguyên liệu với độ đặc do bạn chọn. Vui lòng tham khảo sách công thức chế biến kèm theo để biết một số ý tưởng nấu ăn ngon và bổ dưỡng. Thiết bị cũng có thể được sử dụng chỉ để hấp hoặc xay. Để chỉ xay, hãy tham khảo chương "Xay không hấp".

Thiết bị này cũng có thể được sử dụng để rã đông hoặc hâm nóng thức ăn đã nấu chín được cất trữ trong hộp bảo quản có thiết kế đặc biệt. Luôn sử dụng các hộp bảo quản này để rã đông hoặc hâm nóng thực phẩm đã xay. Việc rã đông hoặc hâm nóng mà không có hộp bảo quản sẽ khiến thực phẩm rò rỉ qua lưới lọc vào nắp bình.

Không đặt bình chứa thực phẩm đã xay bên trong vị trí hấp trên bộ phận chính.

Không hấp cùng một mẻ nguyên liệu thô quá 30 phút hoặc nhiều lần.

Thiết bị này **KHÔNG** được thiết kế cho các mục đích sau đây.

- Hấp nguyên liệu thô đông lạnh
- Hấp thực phẩm đã xay trước đó mà không có hộp bảo quản
- Hấp cùng một nguyên liệu quá 30 phút
- Nấu cơm và mì ống
- Xay trước rồi hấp
- Hâm nóng hoặc hâm nóng lại chất lỏng như súp, nước sốt hoặc nước
- Giữ ấm thực phẩm trong vài giờ
- Cắt nguyên liệu cứng như đá viên và đường viên hoặc nguyên liệu dính như phô mai

Châm nước vào ngăn chứa nước



Ghi chú

- Đảm bảo nước trong ngăn chứa nước không vượt quá đầu mức nước MAX (Tối đa) ở mặt bên của ngăn chứa nước (250 ml) hoặc chỉ báo mức nước MAX (Tối đa) trong ngăn chứa nước.
- Chúng tôi khuyên bạn nên sử dụng nước mềm hoặc tinh khiết, vì các khoáng chất trong nước khoáng hoặc nước máy sẽ khiến tích tụ cặn vôi xảy ra nhanh hơn bên trong ngăn chứa nước.
- Ngoại trừ các chất cần thiết để tẩy cặn, không cho bất kỳ chất lỏng nào khác ngoài nước vào ngăn chứa nước.

- 1** Xoay nắp ngăn chứa nước ngược chiều kim đồng hồ để mở ngăn chứa nước (hình ④), sau đó theo dõi đầu mức nước trên ngăn chứa nước và đổ nước đến mức cần thiết theo chương "Nguyên liệu và thời gian hấp" trong hướng dẫn sử dụng hoặc sách công thức chế biến kèm theo (Hình ⑤).
- 2** Đặt nắp ngăn chứa nước lên trên ngăn chứa nước và xoay nắp theo chiều kim đồng hồ để khóa chặt vào vị trí (Hình ⑥).
 - ↳ Khi nắp ngăn chứa nước được khóa vào vị trí đúng cách, biểu tượng ▲ trên nắp ngăn chứa nước sẽ thẳng hàng với biểu tượng 🔒 trên ngăn chứa nước.



Ghi chú

- Luôn đảm bảo bạn đã khóa nắp ngăn chứa nước trước khi thiết bị bắt đầu hoạt động.

Hấp thức ăn



Chú ý

- Hơi nước nóng hoặc nước nóng có thể làm bỏng ngón tay bạn. Không chạm vào và không để trẻ em chạm vào bất kỳ bộ phận nóng nào của thiết bị hoặc hơi nước thoát ra từ phía trên cùng của thiết bị, vì điều này có thể gây bỏng. (Hình 7).



Ghi chú

- Luôn rửa đông nguyên liệu thô đông lạnh trước khi cho nguyên liệu vào bình để hấp. Lắc hết nước còn thừa ra khỏi nguyên liệu đã rửa đông trước khi cho nguyên liệu vào bình.
- Không đổ đầy quá mép trên cùng của bộ lưới cất màu xám khi thêm nguyên liệu.
- Không đổ nước hoặc chất lỏng khác vào bình để hấp nhằm tránh làm hư hỏng thiết bị.
- Thiết bị sẽ không bắt đầu hấp nếu bình không được khoá vào vị trí đúng cách.
- Đảm bảo vòng đệm được lắp ráp xung quanh nắp bình trước khi hấp và mặt phẳng của vòng đệm hướng ra ngoài.

- 1 Đẩy vấu nắp ngược chiều kim đồng hồ để tháo nắp ra khỏi bình (Hình 8).
- 2 Nêu bộ lưới cất không nằm trong bình, hãy đặt nó lên trên bộ phận giữ bộ lưới cất trong bình (Hình 9).
- 3 Chúng tôi khuyên bạn nên cắt nguyên liệu cứng thành những mẫu nhỏ (các khối không quá 1cm).
- 4 Cho nguyên liệu vào bình (Hình 10).
- 5 Nhấn lưới lọc vào nắp bình (Hình 11).
- 6 Đặt nắp bình lên trên bình và xoay nắp theo chiều kim đồng hồ để đóng chặt (Hình 12).



Ghi chú

- Bình có rãnh giúp nhẹ nhàng dẫn hướng các chốt khóa và khóa nắp vào vị trí. Đảm bảo vấu nắp trượt vào tay cầm của bình (Hình 13).

- 7 Nếu bạn chưa đổ đầy nước vào ngăn chứa nước để hấp, hãy tham khảo chương "Châm nước vào ngăn chứa nước" và thêm nước vào ngăn chứa nước trước khi đặt bình lên trên bộ phận chính.



Ghi chú

- Đảm bảo nắp ngăn chứa nước được khóa vào vị trí đúng cách trước khi đặt bình lên trên bộ phận chính.

- 8 Lật ngược bình với nắp bình ở dưới cùng (Hình 14).
- 9 Căn chỉnh bộ phận nổi trên nắp bình với vùng khóa trên ngăn chứa nước, rồi đặt bình lên trên bộ phận chính với nắp bình ở dưới cùng (Hình 15). Nhấn bình xuống để khóa chặt bình bên trên bộ phận chính và đảm bảo tay cầm nằm ở bên phải.
- 10 Nếu núm điều chỉnh không ở vị trí tắt (OFF), trước tiên hãy xoay núm đến vị trí tắt.
- 11 Cắm phích cắm của thiết bị vào ổ điện.

- 12** Xoay núm điều chỉnh để chọn thời gian hấp bạn cần (Hình 16). Tham khảo bảng trong chương "Nguyên liệu và thời gian hấp" và sách công thức chế biến để biết thời gian hấp khuyến dùng.
- ↳ Đèn báo hấp sẽ chuyển sang màu trắng để chỉ báo thiết bị đang hấp.
 - ↳ Khi chu kỳ hấp đã xong, thiết bị sẽ phát tiếng bip và đèn báo hấp sẽ tắt.
- 13** Xoay núm điều chỉnh trở về vị trí tắt (OFF) (Hình 17). Chờ 2 phút hoặc đến khi không còn hơi nước thoát ra từ phía trên cùng của thiết bị trước khi tháo bình.

! Chú ý





- Nếu bạn dự định bắt đầu một chu kỳ hấp khác, hãy để thiết bị nguội xuống trong 10 phút và đổ sạch toàn bộ nước còn lại ra khỏi ngăn chứa nước trước khi bạn châm thêm nước và bắt đầu chu kỳ hấp mới.

- 14** Để xay nguyên liệu đã hấp, tham khảo chương "Xay sau khi hấp".
- 15** Có thể vẫn còn lại một chút nước trong ngăn chứa nước sau một chu kỳ hấp. Đây là hiện tượng bình thường. Chờ đến khi thiết bị nguội xuống đến nhiệt độ phòng, rồi đổ sạch toàn bộ nước còn lại ra khỏi ngăn chứa nước. Để đổ sạch hoặc làm sạch ngăn chứa nước, hãy tham khảo chương "Làm sạch và tẩy cặn".

Xay sau khi hấp

! Chú ý

- Bình và nắp sẽ nóng sau chu kỳ hấp. Chỉ cầm bình bằng tay cầm chống nóng được thiết kế đặc biệt. (Hình 18).
- Luôn đảm bảo nắp của bình được đóng và khoá vào vị trí đúng cách trong khi sử dụng thiết bị.
- Luôn đảm bảo nắp bình đã nguội xuống sau khi hấp trước khi bạn mở nắp để thêm nguyên liệu (không đổ quá mép trên cùng của bộ lưới cắt màu xám) hoặc đổ phần nước còn lại ra khỏi bình.
- Nếu bạn đã cho thêm chất lỏng, không đặt bình ở vị trí hấp, vì chất lỏng sẽ đi qua lưới lọc.

- 1** Từ vị trí hấp, hãy nhấc bình bằng tay cầm và lật ngược (Hình 19). Lắc bình để nguyên liệu đã hấp chuyển đến đáy bình nơi có lưới cắt.
- 2** Nêu cần thiết, hãy tháo nắp bình và thêm nguyên liệu bổ sung để xay (ví dụ như nước cho món nghiền như khoai nguyên liệu nấu chín bổ sung như cơm hay mì ống). Đậy lại nắp bình vào bình trước khi bạn bắt đầu xay.
- 3** Đặt bình trên bộ phận chính với nắp ở trên cùng, căn chỉnh biểu tượng  trên bình với biểu tượng  trên bộ phận chính và xoay bình theo chiều kim đồng hồ để khóa chặt bình vào vị trí trên bộ phận chính (Hình 20). Đảm bảo tay cầm nằm bên phải.
 - ↳ Khi bình được khoá vào vị trí đúng cách trên bộ phận chính, biểu tượng  trên bình sẽ thẳng hàng với biểu tượng  trên bộ phận chính.
- 4** Đẩy và giữ nút xay để bắt đầu xay cho đến khi nguyên liệu được xay tới độ đặc do bạn chọn (Hình 21).

! Chú ý

- Không để thiết bị xay quá 30 giây mỗi lần. Nếu sau 30 giây mà bạn vẫn chưa xay xong, hãy nhả nút để ngừng xay và chờ vài giây trước khi tiếp tục. Nếu bộ phận chính nóng, hãy để cho máy nguội xuống trong vài phút trước khi tiếp tục sử dụng.

5 Khi bạn xay xong, hãy nhả nút xay (Hình ②).

6 Rút điện ra khỏi máy.

7 Loại bỏ thực phẩm đã xay ra khỏi bình. Nếu cần thiết, hãy sử dụng thìa kèm theo thiết bị này.

Xay không hấp

Thiết bị này được thiết kế cho các mục đích sau đây.

- Nghiền nguyên liệu đã hấp và nấu chín
- Xay chất lỏng và trái cây

! Chú ý

- Thiết bị này không được thiết kế để cắt nguyên liệu cứng như đá viên và đường viên hoặc nguyên liệu dính như phô mai.
- Nếu bạn đã thêm chất lỏng vào bình, không đặt bình ở vị trí hấp, vì chất lỏng sẽ đi qua lưới lọc.

☰ Ghi chú

- Khi xay nguyên liệu với chất lỏng, đảm bảo bạn không đổ đầy bình vượt quá mức đổ đầy **MAX** (Tối đa) ghi trên bình.
- Không đổ đầy quá mép trên cùng của bộ lưới cắt màu xám khi thêm nguyên liệu.
- Không đặt bình chứa thực phẩm đã xay bên trong vị trí hấp trên bộ phận chính.
- Nếu nguyên liệu dính vào thành bình hoặc nếu nguyên liệu đã xay vẫn còn quá cứng, hãy nhả nút xay, tháo bình ra khỏi bộ phận chính và làm mềm nguyên liệu bằng thìa hoặc thêm một ít chất lỏng (chẳng hạn như nước uống) đến khi thực phẩm đã xay có độ đặc phù hợp với độ tuổi của bé. Khi thêm chất lỏng vào bình, không đổ đầy bình vượt quá mức đổ đầy **MAX** (Tối đa) ghi trên bình.
- Đảm bảo thực phẩm đã xay cho bé có độ đặc phù hợp trước khi dùng. Để được hướng dẫn về độ đặc thức ăn thích hợp cho các lứa tuổi khác nhau, hãy tham khảo những lời khuyên tập ăn của chuyên gia đi kèm với thiết bị này hoặc xin lời khuyên từ bác sĩ hoặc chuyên viên tư vấn.
- Không chế biến lượng lớn nguyên liệu cứng cùng một lúc. Chia các nguyên liệu này thành nhiều mẻ nhỏ để thực phẩm nhuyễn hơn.

1 Đặt bộ lưới cắt lên trên bộ phận giữ bộ lưới cắt trong bình (Hình ⑨).

2 Cắt nguyên liệu cứng thành những mẫu nhỏ (các khối không quá 1 cm) trước khi cho vào bình.



3 Cho nguyên liệu vào bình (Hình ⑩).



4 Nhân lưới lọc vào nắp bình (Hình ⑪).

5 Đặt nắp lên trên bình và xoay nắp theo chiều kim đồng hồ để đóng chặt (Hình ⑫).

☰ Ghi chú

- Bình có rãnh giúp nhẹ nhàng dẫn hướng các chốt khóa và khóa nắp vào vị trí. Đảm bảo vấu nắp trượt vào tay cầm của bình (Hình ⑬).

6 Đặt bình trên bộ phận chính với nắp ở trên cùng, căn chỉnh biểu tượng  trên bình với biểu tượng  trên bộ phận chính và xoay bình theo chiều kim đồng hồ để khóa chặt bình vào vị trí trên bộ phận chính (Hình ⑳). Đảm bảo tay cầm nằm bên phải.

↳ Khi bình được khoá vào vị trí đúng cách trên bộ phận chính, biểu tượng  trên bình sẽ thẳng hàng với biểu tượng  trên bộ phận chính.

7 Nhấn và giữ nút xay để bắt đầu xay đến khi thực phẩm được xay nhuyễn (Hình ㉑).

! Chú ý

- Không để thiết bị xay quá 30 giây mỗi lần. Nếu sau 30 giây mà bạn vẫn chưa xay xong, hãy nhả nút để ngừng xay và chờ vài giây trước khi tiếp tục. Nếu bộ phận chính nóng, hãy để cho máy nguội xuống trong vài phút trước khi tiếp tục sử dụng.

8 Khi bạn xay xong, hãy nhả nút xay (Hình ㉒).

9 Rút điện ra khỏi máy.

10 Loại bỏ thực phẩm đã xay ra khỏi bình. Nếu cần thiết, hãy sử dụng thìa kèm theo thiết bị này.

Hâm nóng

Một hộp bảo quản 120 ml được cung cấp kèm theo thiết bị này. Sử dụng hộp bảo quản để hâm nóng thực phẩm cho bé mà bạn đã chế biến bằng thiết bị này.

☰ Ghi chú

- Có thể mua riêng một gói gồm 2 hộp bảo quản có dung tích 120 ml và 240 ml (SCF876) tại một số thị trường.
- Luôn cho thực phẩm đã xay trước đó vào hộp bảo quản để hâm nóng.
- Đảm bảo vòng đệm được lắp ráp xung quanh nắp bình trước khi hâm nóng và mặt phẳng của vòng đệm hướng ra ngoài.

1 Đổ lượng nước phù hợp vào ngăn chứa nước.

↳ Nếu bạn đang sử dụng hộp bảo quản 120 ml, hãy đổ 160 ml nước vào ngăn chứa nước (nghĩa là đến dấu mức nước cho 10/15 phút); nếu bạn sử dụng hộp bảo quản 240 ml (mua riêng), hãy đổ nước đến dấu mức nước MAX (Tối đa) ghi ở mặt bên của ngăn chứa nước hoặc chỉ báo mức nước MAX (Tối đa) trong ngăn chứa nước.

2 Đặt nắp ngăn chứa nước lên trên ngăn chứa nước và xoay nắp theo chiều kim đồng hồ để khóa chặt vào vị trí (Hình ⑥).

132 TIẾNG VIỆT

↳ Khi nắp ngăn chứa nước được khóa vào vị trí đúng cách, biểu tượng ▲ trên nắp ngăn chứa nước sẽ thẳng hàng với biểu tượng 🔒 trên ngăn chứa nước.

3 Tháo bộ lưới cắt ra khỏi bình (Hình 23).

4 Lật ngược hộp bảo quản và đặt hộp lên trên bộ phận giữ bộ lưới cắt trong bình (Hình 24).

5 Đặt nắp bình lên trên bình và xoay nắp theo chiều kim đồng hồ để đóng chặt (hình 25).



Ghi chú

- Bình có rãnh giúp nhẹ nhàng dẫn hướng các chốt khóa và khóa nắp vào vị trí. Đảm bảo vấu nắp trượt vào tay cầm của bình (Hình 13).

6 Lật ngược bình với nắp bình ở dưới cùng (Hình 26).

7 Căn chỉnh bộ phận nổi trên nắp bình với vùng khóa trên ngăn chứa nước, rồi đặt bình lên trên bộ phận chính với nắp bình ở dưới cùng (Hình 27). Nhấn bình xuống để khóa chặt bình bên trên bộ phận chính và đảm bảo tay cầm nằm ở bên phải.



Ghi chú

- Đảm bảo nắp ngăn chứa nước được khóa vào vị trí đúng cách trước khi đặt bình lên trên bộ phận chính.

8 Nếu núm điều chỉnh không ở vị trí tắt (OFF), trước tiên hãy xoay núm đến vị trí tắt.

9 Cắm phích cắm của thiết bị vào ổ điện.

10 Xoay núm điều chỉnh để chọn thời gian hâm nóng phù hợp với hộp bảo quản được đặt trong bình (Hình 16).

↳ Chọn 15 phút (☺☺☺) nếu sử dụng hộp bảo quản 120 ml; chọn 25 phút (☺☺☺☺) nếu sử dụng hộp bảo quản 240 ml (mua riêng).

↳ Đèn báo nhấp C11P sẽ chuyển sang màu trắng để chỉ báo thiết bị đang hâm nóng.

11 Khi chu kỳ hâm nóng đã xong, thiết bị sẽ phát tiếng bip và đèn báo nhấp C11P sẽ tắt.

12 Xoay núm điều chỉnh trở về vị trí tắt (OFF) (Hình 17). Chờ 2 phút hoặc đến khi không còn hơi nước thoát ra từ phía trên cùng của thiết bị trước khi tháo bình.

13 Mở nắp bình và sử dụng móc của thìa để lấy hộp bảo quản ra (Fig. 28).

14 Có thể vẫn còn lại một chút nước trong ngăn chứa nước sau một chu kỳ hâm nóng. Đây là hiện tượng bình thường. Chờ đến khi thiết bị nguội xuống đến nhiệt độ phòng, rồi đổ sạch toàn bộ nước còn lại ra khỏi ngăn chứa nước. Để đổ sạch hoặc làm sạch ngăn chứa nước, hãy tham khảo chương "Làm sạch và tẩy cặn".



Chức năng rã đông

Nếu bạn đã sử dụng hộp bảo quản đặc biệt để đông lạnh thực phẩm đã xay, bạn có thể sử dụng thiết bị để nhẹ nhàng rã đông thực phẩm đã đông lạnh.



Ghi chú

- Luôn cho thực phẩm đã xay trước đó vào hộp bảo quản để rã đông.
- Đảm bảo vòng đệm được lắp ráp xung quanh nắp bình trước khi rã đông và mặt phẳng của vòng đệm hướng ra ngoài.

- 1 Đổ đầy ngăn chứa nước đến dấu mức nước MAX (Tối đa) ghi ở mặt bên của ngăn chứa nước hoặc chỉ báo mức nước MAX (Tối đa) trong ngăn chứa nước.
- 2 Làm theo các bước 2 đến 8 trong chương "Hâm nóng".
- 3 Xoay núm điều chỉnh và chọn 30 phút  (Hình 29).
↳ Đèn báo hấp  sẽ chuyển sang màu trắng để chỉ báo thiết bị đang rã đông.
- 4 Khi chu kỳ rã đông đã xong, thiết bị sẽ phát tiếng bíp và đèn báo hấp  sẽ tắt.
- 5 Xoay núm điều chỉnh trở về vị trí tắt (OFF) (Hình 17). Chờ 2 phút hoặc đến khi không còn hơi nước thoát ra từ phía trên cùng của thiết bị trước khi tháo bình.
- 6 Mở nắp và sử dụng móc của thìa để lấy hộp bảo quản ra (Fig. 28).
- 7 Có thể vẫn còn lại một chút nước trong ngăn chứa nước sau một chu kỳ rã đông. Đây là hiện tượng bình thường. Chờ đến khi thiết bị nguội xuống đến nhiệt độ phòng, rồi đổ sạch toàn bộ nước còn lại ra khỏi ngăn chứa nước. Để đổ sạch hoặc làm sạch ngăn chứa nước, hãy tham khảo chương "Làm sạch và tẩy cặn".



Ghi chú

- Chỉ rã đông một mẻ thực phẩm một lần.
- Sau khi rã đông, chúng tôi khuyên bạn nên chạy một chu kỳ hâm nóng khác để hâm nóng kỹ thực phẩm.

Nguyên liệu và thời gian hấp

Loại thực phẩm	Nguyên liệu	Thời gian hấp xấp xỉ (phút)*	Mức nước trong ngăn chứa nước (ml)
Trái cây	Táo	15	160
	Cam/quýt	15	160
	Đào	10	160
	Lê	15	160
	Dứa	20	200
	Mận	10	160
Rau	Dâu tây	15	160
	Măng tây	15	160
	Cây bông cải xanh	15	160
	Cà rốt	20	200
	Súp lơ	15	160
	Cần tây	15	160
	Cà tím	15	160
	Thì là	15	160
	Đậu cô ve	20	200
	Tỏi tây	15	160
	Hành tây	15	160
	Đậu Hà Lan	15	160

134 TIẾNG VIỆT

Loại thực phẩm	Nguyên liệu	Thời gian hấp xấp xỉ (phút)*	Mức nước trong ngăn chứa nước (ml)
	Ớt chuông	15	160
	Khoai tây	20	200
	Bí ngô	15	160
	Rau bina	15	160
	Củ cải Thụy Điển	15	160
	Bắp ngọt	15	160
	Khoai lang	15	160
	Cà chua	15	160
	Củ cải	15	160
	Bí xanh	15	160
Thịt	Thịt gà, thịt bò, thịt cừu, thịt lợn v.v.	20	200
Cá	Cá hồi, cá mòi, cá lươn, cá tuyết, cá hồi, v.v.	15	160

* Số lần hấp có thể thay đổi. Thời gian xấp xỉ dựa trên tất cả nguyên liệu được cắt thành những mẫu nhỏ, không quá 1cm và tổng trọng lượng 250g.

Làm sạch và tẩy cặn

Vệ sinh máy



Chú ý

- Lau chùi sạch thiết bị sau mỗi lần sử dụng.
- Không nhúng bộ phận chính vào nước. Không rửa bộ phận chính dưới vòi nước.
- Không sử dụng thuốc tẩy hoặc dung dịch/viên khử trùng hoá học trong thiết bị.
- Không sử dụng miếng tẩy rửa, chất tẩy rửa có tính ăn mòn hoặc những chất lỏng mạnh như là xăng, axêton hoặc cồn để lau chùi thiết bị.



Ghi chú

- Tất cả các bộ phận, trừ bộ phận chính, cũng có thể được làm sạch trong máy rửa chén.
- Luôn lắp ráp vòng đệm xung quanh nắp bình sau khi bạn đã tháo vòng đệm để làm sạch và đảm bảo mặt phẳng của vòng đệm hướng ra ngoài.

- 1 Rút phích cắm điện ra khỏi thiết bị và tháo bình ra khỏi bộ phận chính (Hình 30).
- 2 Đẩy vấu nắp ngược chiều kim đồng hồ để tháo nắp bình ra khỏi bình (Hình 8).
- 3 Nắm phần nhô ra trên lưới lọc và kéo một bên của lưới lọc ra trước tiên, rồi nhả lưới lọc ra khỏi nắp bình (Hình 31).
- 4 Tháo vòng đệm ra khỏi nắp bình để vệ sinh khi cần thiết.

- 5 Tháo bộ lưới cắt (Hình 23).
- 6 Vệ sinh kỹ bộ lưới cắt dưới vòi nước ngay sau khi sử dụng. Đảm bảo bạn cũng rửa sạch phần bên trong của ống bộ lưới cắt (Hình 32).



Chú ý

- Cắm bộ lưới cắt thật cẩn thận. Các cạnh cắt rất sắc.

- 7 Xoay nắp ngăn chứa nước ngược chiều kim đồng hồ và tháo nắp ra khỏi ngăn chứa nước (Hình 33).
- 8 Rửa nắp ngăn chứa nước dưới vòi nước.
- 9 Đổ toàn bộ nước còn lại trong ngăn. Nêu cần, hãy đổ nước sạch vào ngăn chứa nước (Hình 5) và súc rửa (Hình 34). Lặp lại nếu cần cho đến khi ngăn chứa nước sạch.
- 10 Rửa sạch tất cả các bộ phận khác tiếp xúc với thực phẩm bằng nước nóng với chất tẩy rửa ngay sau khi sử dụng.
- 11 Lau khô bộ phận chính và tất cả các bộ phận sau khi rửa.

Tẩy cặn ngăn chứa nước

Để đạt hiệu suất tối ưu, chúng tôi khuyên bạn nên tẩy cặn cho thiết bị 4 tuần một lần. Để giảm sự tích tụ cặn vôi, chúng tôi khuyên bạn nên sử dụng nước mềm hoặc nước tinh khiết để hấp, hâm nóng hay rã đông.

Để tẩy cặn thiết bị, hãy làm theo các hướng dẫn tẩy cặn dưới đây.

- 1 Đảm bảo thiết bị đã được tắt.
- 2 Trộn 80 ml giấm trắng (6% axit axetic) với 80 ml nước hoặc bạn có thể sử dụng axit citric với nước ấm để tẩy cặn ngăn chứa nước.
- 3 Đổ dung dịch này vào bình hơi trong ngăn chứa nước.
- 4 Đặt nắp ngăn chứa nước lên trên ngăn chứa nước và xoay nắp theo chiều kim đồng hồ để khóa chặt vào vị trí.
- 5 Chờ 6 tiếng đồng hồ/qua đêm hoặc đến khi toàn bộ cặn vôi đã tan.
- 6 Đổ dung dịch đã dùng ra khỏi ngăn chứa nước (Hình 34).
- 7 Nêu cặn vôi tích tụ chưa tan hoàn toàn, hãy lặp lại chu trình tẩy cặn từ bước 1 đến 6 trong chương này.
- 8 Đổ một ít nước sạch vào ngăn chứa nước (Hình 5) và súc rửa (Hình 34). Lặp lại nếu cần cho đến khi ngăn chứa nước sạch.
- 9 Rửa kỹ nắp ngăn chứa nước dưới vòi nước.
- 10 Đổ đầy ngăn chứa nước với 200 ml nước và để cho thiết bị hoàn tất một chu kỳ hấp 20 phút với bình rỗng trước khi sử dụng thiết bị với thực phẩm trở lại.

Bảo quản

- 1** Làm sạch ngăn chứa nước trước khi bạn cất trữ thiết bị (Hình 34).
- 2** Đảm bảo rằng tất cả các bộ phận đều sạch và khô trước khi bảo quản thiết bị (tham khảo chương "Làm sạch và tẩy cặn").
- 3** Bảo quản thiết bị với bộ lưới cất trong bình để tránh hư hỏng.
- 4** Luôn đảm bảo nắp của cả ngăn chứa nước và bình được khoá vào vị trí đúng cách để bảo quản.

Tái chế



Biểu tượng này có nghĩa là sản phẩm này sẽ không được vứt bỏ cùng với rác thải gia đình thông thường (2012/19/EU).

— Làm theo các quy định tại quốc gia của bạn đối với việc thu gom riêng các sản phẩm điện và điện tử. Việc vứt bỏ đúng cách sẽ giúp phòng tránh các hậu quả xấu cho môi trường và sức khỏe con người.

Bảo hành và dịch vụ



Nếu bạn cần thông tin hoặc gặp vấn đề, vui lòng truy cập trang web của Philips tại www.philips.com/avent hoặc liên hệ với Trung Tâm Chăm Sóc Khách Hàng của Philips ở nước bạn (tham khảo tờ rơi bảo hành toàn cầu kèm theo để biết chi tiết). Nếu không có Trung Tâm Chăm Sóc Khách Hàng nào ở nước bạn, hãy liên hệ với đại lý Philips tại địa phương bạn.

Xử lý sự cố

Chương này tóm tắt các sự cố thường gặp phải với thiết bị này. Nếu bạn không thể giải quyết được vấn đề sau khi tham khảo thông tin dưới đây, hãy liên hệ với Trung Tâm Chăm Sóc Khách Hàng của Philips tại nước bạn.

Sự cố	Nguyên nhân có thể	Giải pháp
Thiết bị không hoạt động.	Thiết bị này được trang bị khóa an toàn. Thiết bị này sẽ không hoạt động nếu các bộ phận không được lắp ráp đúng cách vào bộ phận chính.	Lắp ráp tất cả bộ phận đúng cách. Trước khi hấp, nên đặt bình lên trên bộ phận chính theo chiều dọc với nắp bình ở dưới; trước khi xay, hãy đặt bình trên bộ phận chính với nắp ở trên cùng và khóa bình bằng cách xoay theo chiều kim đồng hồ.
Đèn báo hấp  không bật sáng.	Thiết bị không được nối với nguồn điện.	Cắm dây điện vào ổ cắm.
	Bình được đặt trên bộ phận chính không đúng cách.	Đặt bình lên trên bộ phận chính đúng cách với nắp bình ở dưới.

Sự cố	Nguyên nhân có thể	Giải pháp
	Bạn đã bắt đầu một chu kỳ hấp thứ hai ngay sau khi chu kỳ trước đó kết thúc.	Tắt thiết bị và để thiết bị nguội xuống trong 10 phút trước khi bạn bắt đầu chu kỳ hấp thứ hai.
	Núm điều chỉnh chưa được chuyển đến vị trí tắt (OFF) sau khi chu kỳ hấp trước đó kết thúc.	Trước tiên xoay núm điều chỉnh đến vị trí tắt (OFF), rồi xoay núm lần nữa để chọn thời gian hoạt động.
Ngăn chứa nước có mùi khó chịu trong vài lần đầu sử dụng.	Bạn chưa rửa ngăn chứa nước trước khi dùng.	Tham khảo chương "Làm sạch và tẩy cặn" để vệ sinh ngăn chứa nước, sau đó kết thúc một chu kỳ hấp với bình rỗng.
Thiết bị không tạo hơi nước.	Bạn chưa đổ nước vào ngăn chứa nước.	Tắt và rút phích cắm điện ra khỏi thiết bị, rồi thêm nước vào ngăn chứa nước.
	Có quá nhiều cặn vôi tích tụ trong ngăn chứa nước.	Tẩy cặn cho ngăn chứa nước. Tham khảo phần "Tẩy cặn" trong chương "Làm sạch và tẩy cặn".
Hơi nước bị rò rỉ từ ngăn chứa nước.	Nắp ngăn chứa nước không được đóng đúng cách.	Đậy nắp ngăn chứa nước đúng cách. Đảm bảo biểu tượng ▲ trên nắp ngăn chứa nước thẳng hàng với biểu tượng 🔒 trên ngăn chứa nước.
	Bình được không lắp ráp đúng cách vào bộ phận chính.	Đặt bình đúng cách trên bộ phận chính.
	Cửa thoát hơi nước trên nắp ngăn chứa nước bị tắc do chất bẩn hoặc tích tụ cặn vôi.	Vệ sinh cửa thoát hơi nước trên nắp ngăn chứa nước.
	Cửa nạp hơi nước trên nắp bình bị tắc do chất bẩn.	Vệ sinh cửa nạp hơi nước trên nắp bình.
Nguyên liệu không được hâm nóng hoàn toàn.	Các mẫu nguyên liệu trong bình quá lớn.	Cắt thực phẩm thành các mẫu nhỏ hơn (các khối không quá 1 cm).
	Có quá nhiều thực phẩm trong bình.	Giảm lượng thực phẩm trong bình.
	Có quá nhiều hoặc quá ít nước trong ngăn chứa nước.	Thêm đúng lượng nước theo thời gian hấp. Xem sách công thức chế biến và/hoặc bảng trong chương "Nguyên liệu và thời gian hấp" để đảm bảo rằng bạn thêm đúng lượng nước theo thời gian hấp cho nguyên liệu mà bạn muốn hấp hoặc công thức chế biến mà bạn muốn chuẩn bị.
	Thời gian hấp quá ngắn.	Chọn thời gian hấp dài hơn (tối đa 30 phút).

Sự cố	Nguyên nhân có thể	Giải pháp
	Bình được đặt trên bộ phận chính không đúng cách.	Đặt bình lên trên bộ phận chính đúng cách với nắp bình ở dưới.
	Có quá nhiều cặn vôi tích tụ trong ngăn chứa nước.	Tẩy cặn cho ngăn chứa nước. Tham khảo phần "Tẩy cặn" trong chương "Làm sạch và tẩy cặn".
Nắp bình rò rỉ.	Có quá nhiều thực phẩm trong bình.	Tắt thiết bị và chế biến một khối lượng nhỏ hơn.
	Nắp bình không được khoá vào bình đúng cách.	Đặt nắp bình lên trên bình và xoay nắp theo chiều kim đồng hồ để đóng chặt.
	Vòng đệm xung quanh nắp bình không được lắp ráp đúng cách hoặc không được lắp ráp.	Đảm bảo vòng đệm được lắp ráp đúng cách quanh nắp bình với mặt phẳng hướng ra ngoài.
Chức năng hấp không hoạt động.	Có quá nhiều thực phẩm trong bình.	Tắt thiết bị và chế biến một khối lượng nhỏ hơn. Thực phẩm thô đã cho vào bình không được vượt quá phía trên cùng của bộ lưới cắt.
	Bình được đặt trên bộ phận chính không đúng cách.	Đặt bình trên bộ phận chính với nắp ở trên cùng, căn chỉnh biểu tượng  trên bình với biểu tượng  trên bộ phận chính và xoay bình theo chiều kim đồng hồ để khóa chặt bình vào vị trí trên bộ phận chính.
	Nắp bình không được khoá vào bình đúng cách.	Đặt nắp bình lên trên bình và xoay nắp theo chiều kim đồng hồ để đóng chặt.
	Bạn đang sử dụng thiết bị này để xay thực phẩm dính như pho mát.	Kiểm tra sách công thức chế biến và sử dụng nguyên liệu thích hợp để xay.
	Bạn đã sử dụng chức năng xay liên tục trong hơn 30 giây.	Ngừng xay và để thiết bị nguội xuống trong vài giây rồi bắt đầu xay trở lại.
Thiết bị này gây nhiều tiếng ồn, tỏa ra mùi khó chịu, quá nóng, bốc khói, v.v.	Có quá nhiều thực phẩm trong bình.	Tắt thiết bị và chế biến một khối lượng nhỏ hơn.
	Bạn đã sử dụng chức năng xay quá lâu.	Không để thiết bị xay liên tục quá 30 giây mỗi lần.
Thiết bị gây ra nhiều tiếng ồn và rung trong khi xay.	Lưới lọc không được gắn vào nắp bình.	Đảm bảo gắn lưới lọc vào nắp bình.
Nhiệt độ của thực phẩm đã rã đông vẫn còn thấp.	Có quá nhiều thực phẩm trong hộp bảo quản.	Đảm bảo lượng thức ăn trong hộp bảo quản không vượt quá vạch chia tối đa được đánh dấu ở mặt bên của hộp.

Sự cố	Nguyên nhân có thể	Giải pháp
	Thực phẩm trong hộp bảo quản quá dẻo.	Để thiết bị nguội xuống trong 10 phút và rửa đông lần nữa.
Hộp bảo quản rò rỉ trong khi hâm nóng/rã đông.	Nắp hộp bảo quản không được đóng đúng cách.	Trước khi đặt hộp bảo quản trong bình để hâm nóng/rã đông, đảm bảo đóng nắp đúng cách.
Nước trong ngăn chứa nước có màu bất thường khi bạn đổ ra khỏi ngăn chứa nước hoặc khi nước chảy vào bình trong khi hấp hoặc nước trong ngăn chứa nước có mùi khó chịu.	Các hạt thực phẩm đã đi vào ngăn chứa nước trong khi sử dụng.	Vệ sinh ngăn chứa nước theo các hướng dẫn trong chương "Làm sạch và tẩy cặn". Sử dụng thiết bị theo đúng hướng dẫn. Đảm bảo bạn không đổ quá nhiều nước vào ngăn chứa nước (tối đa 250 ml) và không cho quá nhiều thực phẩm vào bình (không đổ đầy bình vượt quá mép trên cùng của bộ lưới cất màu xám). Không hấp cùng một nguyên liệu trong hơn 30 phút hoặc thêm chất lỏng vào bình để hấp. Sau khi bạn đã đổ chất lỏng vào bình, không đặt bình ở vị trí hấp với nắp bình ở phía dưới.
Có các đốm trắng trên ngăn chứa nước, nắp ngăn chứa nước, bình, nắp bình và lưới lọc.	Có cặn vôi tích tụ trên những bộ phận này.	Đây là hiện tượng bình thường. Loại bỏ cặn vôi định kỳ. Vệ sinh nắp ngăn chứa nước, bình, nắp bình và lưới lọc bằng khăn ẩm. Tẩy cặn cho ngăn chứa nước. Tham khảo phần "Tẩy cặn" trong chương "Làm sạch và tẩy cặn".
Các bề mặt tiếp xúc với thực phẩm bị đổi màu.	Các chất tạo màu thực phẩm có thể làm đổi màu các bộ phận tiếp xúc với thực phẩm.	Đây là hiện tượng bình thường. Tất cả các bộ phận vẫn an toàn để sử dụng và sẽ không gây hại cho thực phẩm nấu chín.
Thiết bị phát ra âm thanh 5 lần và đèn báo hấp nhập nhấp trong khi hấp, hâm nóng hoặc rã đông.	Bình nằm sai vị trí hoặc bị tháo khỏi bộ phận chính trong khi chế biến.	Xoay núm điều chỉnh đến vị trí tắt (OFF), kiểm tra lượng nước trong ngăn chứa nước, đặt bình trên bộ phận chính đúng cách và chọn lại thời gian chế biến để bắt đầu một lần nữa.
	Nước trong ngăn chứa nước không đủ cho thời gian chế biến được chọn.	Xoay núm điều chỉnh đến vị trí tắt (OFF) và thêm đủ nước cho thời gian chế biến đã chọn.
	Có quá nhiều cặn vôi tích tụ trong ngăn chứa nước.	Tẩy cặn cho ngăn chứa nước. Tham khảo phần "Tẩy cặn" trong chương "Làm sạch và tẩy cặn".

Thông số kỹ thuật

- Điện áp/công suất: Xem bảng thông tin ở phía dưới cùng của thiết bị
- Dung tích nước tối đa của ngăn chứa nước: 250 ml
- Dung tích tối đa của bình: 1050 ml
- Nhiệt độ hoạt động: 10°C đến 40°C
- Bảo vệ: Hệ thống làm nóng được kiểm soát nhiệt độ